

SO Flame

by RIBIMEX®

Accendino
Encendedor
Allume Gaz
Lighter
Anzünder

Soffiatore
Ventilador
Souffleur
Blower
Gebläse

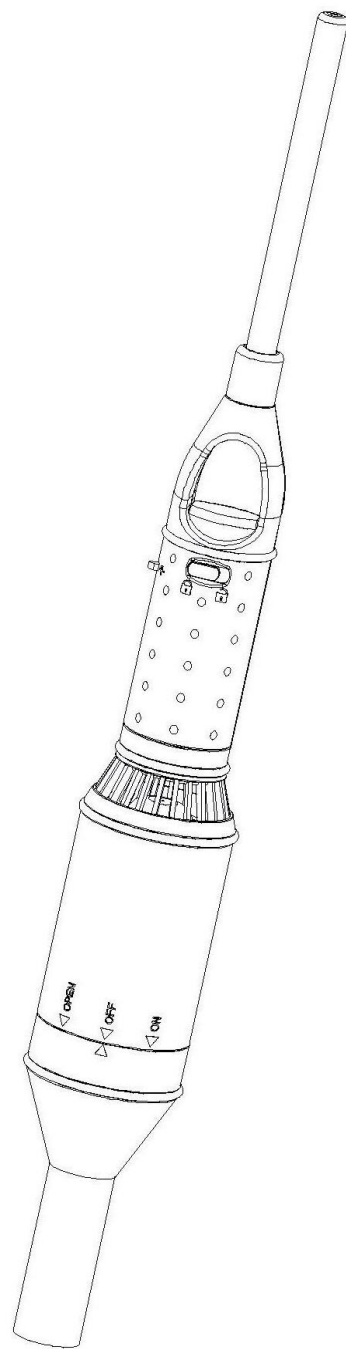

- IT Prima dell'utilizzo leggere attentamente il manuale d'istruzioni
DE Vor der Anwendung aufmerksam die Gebrauchsanleitung durchlese
EN Carefully read the instruction manual before use
FR Avant toute utilisation lire attentivement le manuel d'instructions
ESP Leer atentamente el manual de instrucciones antes de utilizar el producto

Réf. / Art. Nr. : PRBBQGS

Distr. par / by: Ribimex S.A. – 56 Route de Paris - FR-77340 Pontault-Combault

Distr. da: Ribimex Italia S.R.L. – Via Igna 18 - IT-36010 Carrè (Vi)

[DRAFT-2015-04-07]



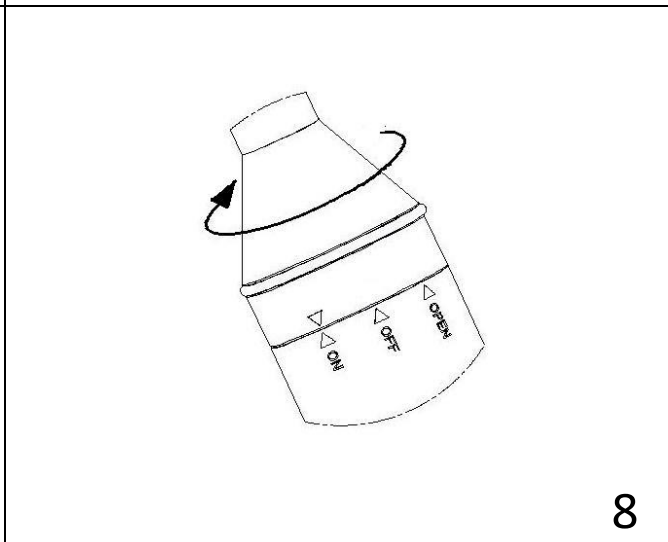
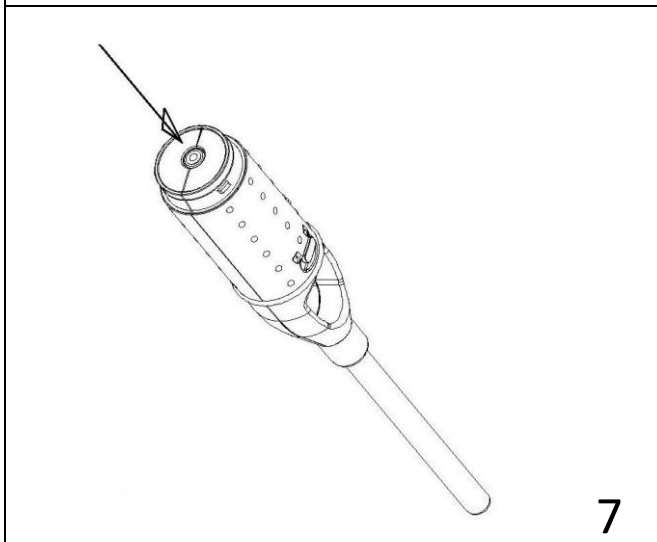
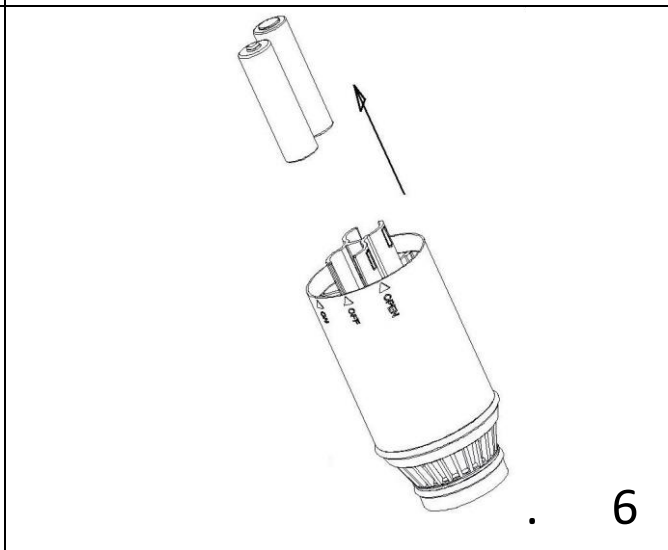
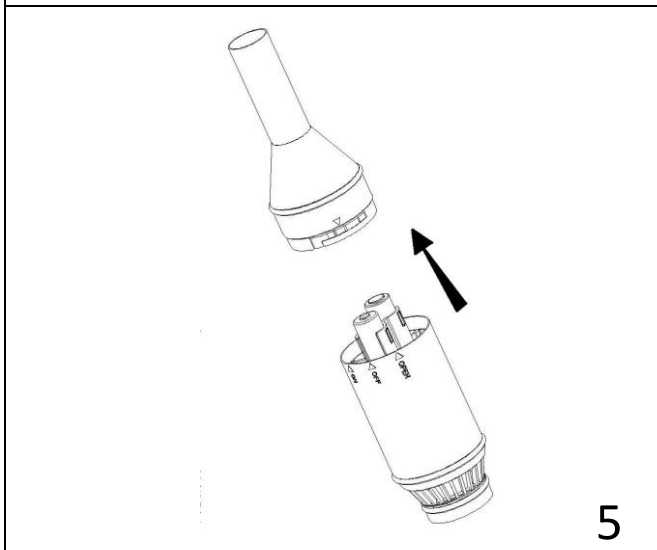
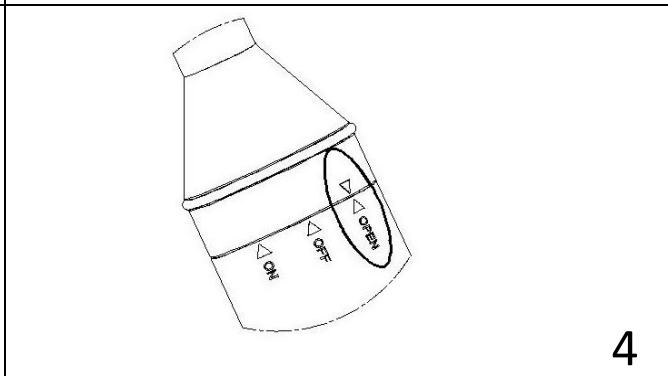
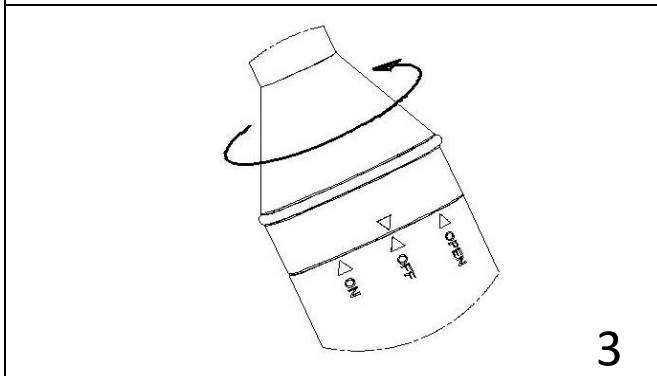
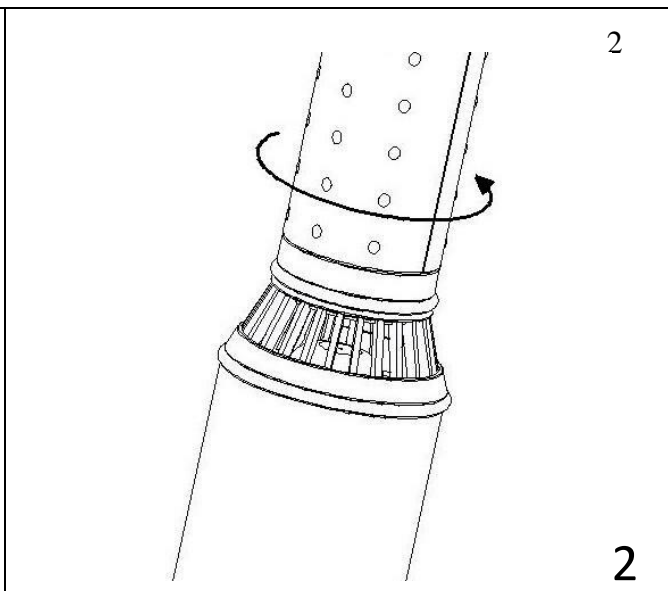
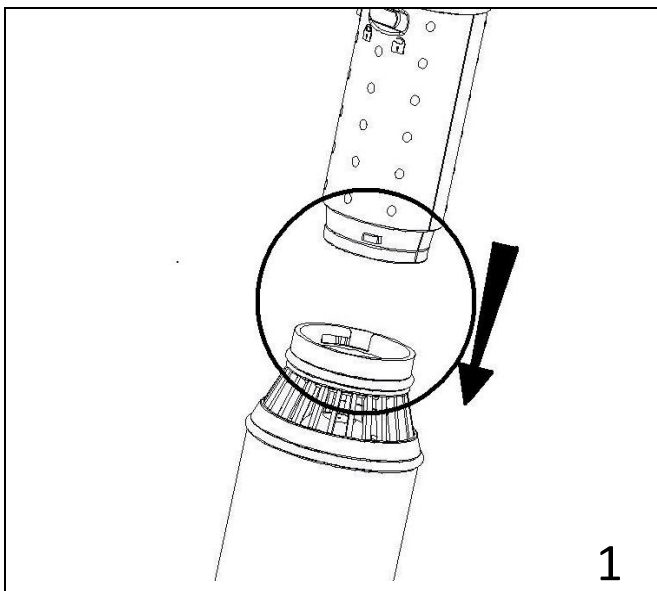

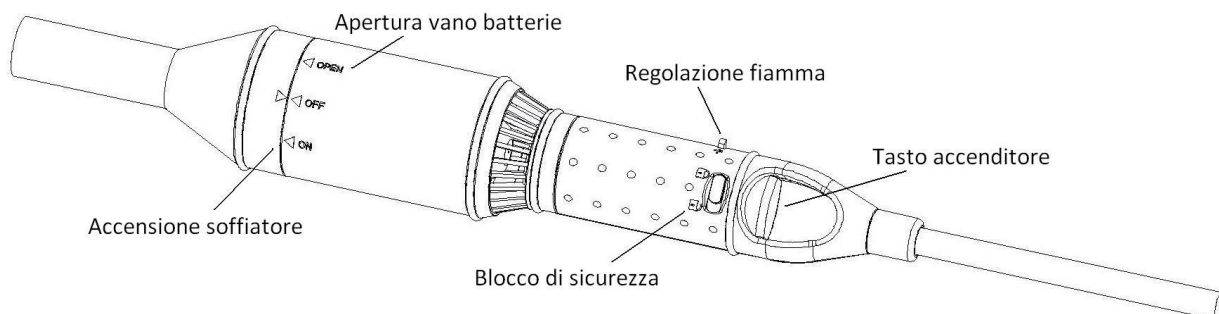

COME ASSEMBLARE IL PRODOTTO

1. Avvicinare l'accenditore al soffiatore facendo attenzione a posizionarsi in modo che i riferimenti tra i due oggetti siano corretti (figura 1).
2. Tenendo saldo il Soffiatore, ruotare in senso ANTIORARIO di circa $\frac{1}{4}$ di giro, fino al bloccaggio (figura 2).
3. Per disassemblare Soflame procedete invertendo le due fasi sopradescritte.

ATTENZIONE: IL PRODOTTO FUNZIONA PERFETTAMENTE SIA UNITO CHE SEPARATO.

SOSTITUZIONE DELLE BATTERIE

1. Ruotare la parte anteriore del soffiatore in senso ANTIORARIO (figura 3) posizionando la freccia sulla scritta Open (figura 4).
2. Sollevare la parte anteriore per accedere al vano batterie (Figura 5).
3. Estrarre le batterie ed introdurre quelle nuove rispettando la polarita' come indicato sul supporto (Figura 6).

ACCENDINO

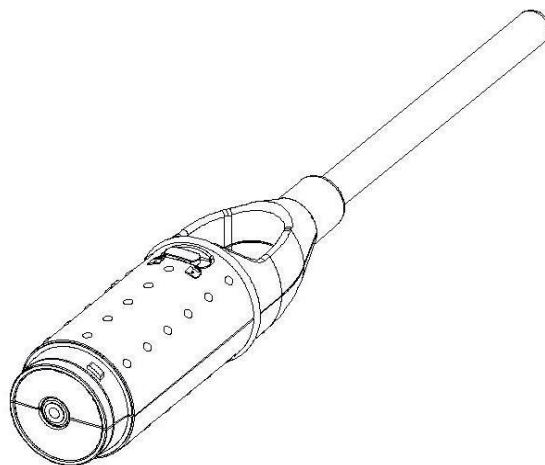

ATTENZIONE:

Contiene gas infiammabile sotto pressione. Maneggiare con cautela. Tenere lontano dal viso durante l'accensione o la ricarica. Tenere lontano dalla fiamma e non esporre ad una temperatura superiore ai 50°C. Evitare un'esposizione prolungata sotto il sole. Non bucare né bruciare. Non effettuare la ricarica vicino ad una fiamma o fonte di calore.

TENERE LONTANO DALLA PORTATA DEI BAMBINI

ISTRUZIONI PER L'USO:

ACCENSIONE: aprire il blocco di sicurezza, premere il bottone e la fiamma apparirà automaticamente all'estremità del tubo.

RICARICA: eseguire la ricarica in posizione verticale capovolta utilizzando una comune bomboletta di ricarica reperibile sul mercato. Premere due o tre volte sulla valvola di ricarica prima di effettuare la ricarica vera e propria. Attendere pochi minuti prima di provare l'accendigas dopo la ricarica. E' consigliabile che ogni accensione avvenga con uno schiacciamento lento del tasto **(figura 7)**.



ATTENZIONE: non usare per accendere sigarette, sigari o pipe.

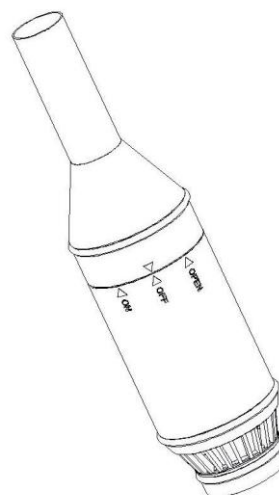

SOFFIATORE

ACCENSIONE: per avviare il soffiatore ruotare in senso ORARIO la parte anteriore, posizionando la freccia sulla scritta ON (figura 8).



ATTENZIONE:

Utilizzare il soffiatore ad un'adeguata distanza dal fuoco.

Non toccare direttamente le braci o la fiamma con il beccuccio in alluminio.

Se non utilizzato, tenere il prodotto ad un'adeguata distanza da fonti di calore.

Non tentare d'estrarre il supporto batterie onde evitare di danneggiare la ventola.



AVVERTENZE GENERALI:

1. Non forzare l'apertura del coperchio ma rispettare le indicazioni contenute nel presente manuale d'istruzioni.
2. Non è un giocattolo: il prodotto non deve essere usato dai bambini o da persone con capacità fisiche, sensoriali o mentali ridotte o mancanti di adeguata esperienza e conoscenza, finché non siano state adeguatamente addestrate o istruite.
3. Non immergere il prodotto in nessun liquido.
4. Per la pulizia utilizzare un panno morbido con detergente neutro.
5. Nel caso non si usi il soffiatore per lunghi periodi, rimuovere le batterie dalla sede.
6. I componenti l'imballaggio possono costituire potenziali pericoli; riporli quindi fuori della portata dei bambini e persone o animali non coscienti delle loro azioni.
7. I bambini, anche se controllati, non devono giocare con il prodotto.
8. Ogni utilizzo diverso da quelli indicati sul presente manuale può costituire pericolo, pertanto deve essere evitato.
9. Manutenzioni e riparazioni devono essere effettuate sempre da personale specializzato; le parti che eventualmente si guastassero vanno sostituite solo con ricambi originali.
10. Il fabbricante declina ogni responsabilità per danni causati a persone, animali o cose in seguito al mancato rispetto di queste istruzioni o se l'apparecchio viene usato in modo irragionevole.

CONDIZIONI DI GARANZIA

Tutti i nostri apparecchi sono stati sottoposti ad accurati collaudi e sono coperti da garanzia da difetti di fabbricazione in conformità alla normativa vigente (minimo 12 mesi). La garanzia decorre dalla data di acquisto. In caso di riparazione dell'apparecchio nel periodo della garanzia, bisogna allegare una copia della ricevuta. Durante il periodo di garanzia, il nostro centro assistenza riparerà tutte quelle disfunzioni che, nonostante un uso corretto da parte dell'utilizzatore secondo il ns. manuale istruzioni, potranno essere ricondotte ad un difetto di materiali. La garanzia avviene sostituendo o riparando quelle parti che a ns. giudizio risultassero difettose. Le parti sostituite rimangono di ns. proprietà. La riparazione o sostituzione di parti difettose non prolunga il termine di garanzia dell'apparecchio; per le parti sostituite vale il periodo di garanzia dell'apparecchio. Non rispondiamo per danni o difettosità all'apparecchio, od alle sue parti, riconducibili ad un errato uso o manutenzione dell'apparecchio. Lo stesso vale per la non osservanza delle norme contenute nel ns. libretto istruzioni o per l'utilizzo di parti od accessori non facenti parte del ns. programma. Qualsiasi intervento a mezzo personale non autorizzato da noi fa decadere tutti i diritti alla garanzia. La garanzia non copre le parti di consumo, la cui usura è una naturale conseguenza dell'utilizzo dell'apparecchio.

TUTTI I COSTI SORGENTI NEL CASO DI RECLAMI IN GARANZIA NON AUTORIZZATI O RICONOSCIUTI VERRANNO ADDEBITATI.



SMALTIMENTO

Quale proprietario di un apparecchio elettrico o elettronico, la legge (conformemente alla direttiva UE 2002/96/CE del 27 gennaio 2003 sui rifiuti di apparecchiature elettriche ed elettroniche e alle legislazioni nazionali degli Stati membri UE che hanno messo in atto tale direttiva) le vieta di smaltire questo prodotto o i suoi accessori elettrici/elettronici come rifiuto domestico non separato. È tenuto invece a far uso dei previsti punti di raccolta gratuiti.



DICHIARAZIONE CONFORMITA'

La società RIBIMEX dichiara sotto la propria responsabilità che il prodotto SOFLAME è conforme a tutte le direttive inerenti l'apposizione della marchiatura CE.

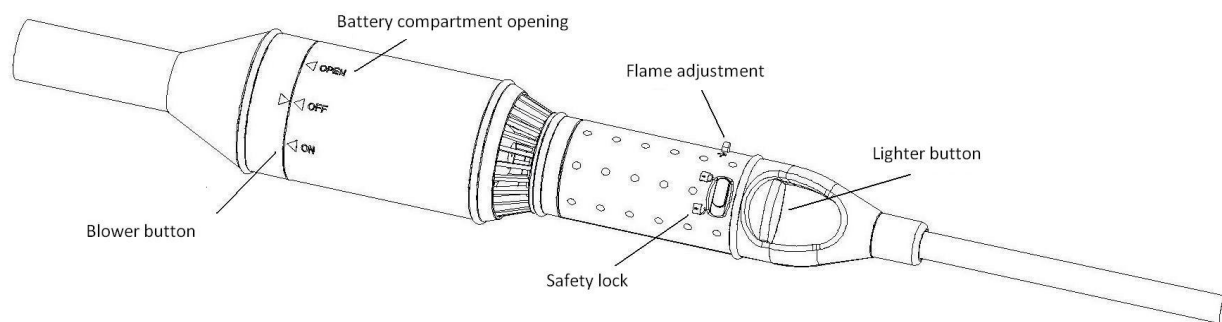

HOW TO ASSEMBLE THE DEVICE

1. Bring the lighter closet o the blower making sure that the points of reference of the two objects are lined up (**figure 1**)
2. Hold the blower firmly, rotate in a COUNTER CLOCK-WISE direction of about $\frac{1}{4}$ of the rotation, until locked in (**figure 2**)
3. In order to disassemble Soflame proceed by inverting the two instructions previously described

NOTICE: THE DEVICE WORKS PERFECTLY ALSO WHEN SEPARATED.

BATTERY REPLACEMENT

1. Rotate the front part of the blower in a COUNTER CLOCK-WISE direction (**figure 3**) and line up the arrow with the Open position (**figure 4**)
2. Lift the front part in order to reach the battery compartment (**Figure 5**)
3. Remove the batteries and replace with new ones making sure that the polarities are as indicated on the support (**Figure 6**)

LIGHTER

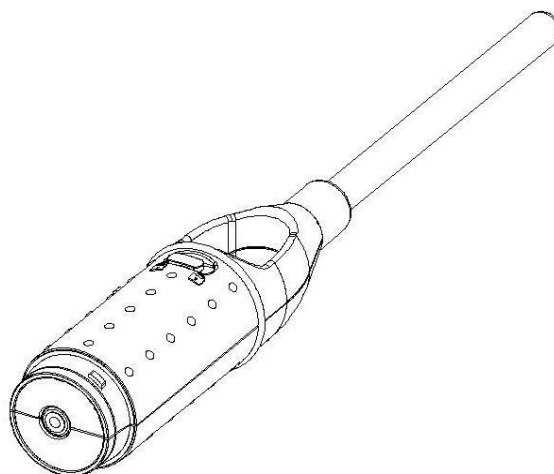

CAUTION: Contains flammable gas under pressure. Handle with care. Keep away from face when lighting or when refilling. Keep away from the flame and do not expose to a temperature which is higher than 50° C (122 ° F). Avoid persistent exposure to direct sun light. Do not puncture or incinerate. Do not refill near a flame.
KEEP OUT OR REACH OF CHILDREN.

SERVICE ISTRUCTION:

FOR LIGHTING: slide the trigger lock, press actuator. A flame appears at the end of the spout.

REFILLING: Perform by holding the device in an upside-down position. Use any of the most common brands of gas refills available in the market. Press the refill valve two or three times before effectively refilling. After refilling, wait a few minutes before testing the gas-lighter. We recommend pressing the button slowly each time you light the gas lighter.



CAUTION: Do not use for lighting cigarettes, cigars or pipes

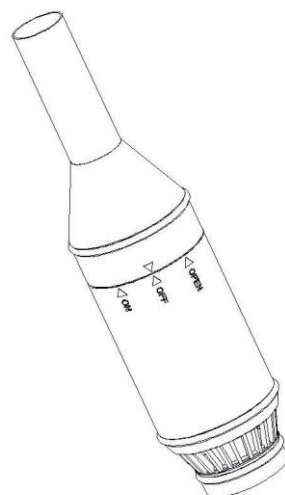

BLOWER

SWITCH ON: the blower is switched on by rotating the front part in a CLOCKWISE direction, until the arrow is lined up with the ON position (**figure 8**)



WARNING:

1. Use the blower at an adequate distance from the fire.
2. Do not let the aluminum spout go directly against the embers or the flame.
3. When not in use, keep the device at an adequate distance from heat sources.
4. Do not try to remove the battery support in order to avoid damaging the fan



GENERAL WARNINGS:

1. Do not force the cover when opening but do carefully follow the instructions in the present Instruction Manual.
2. This is not a toy: the product must not be used by children or by people with reduced physical, sensorial or mental abilities or with lack or inappropriate experience or knowledge, until they have been adequately trained or instructed.
3. Do not dip the device into any type of liquid.
4. To clean the device use a soft cloth and neutral detergent
5. If the blower is not used for a long period of time, the batteries should be removed from the battery compartment
6. The package components may signify possible danger; therefore must be placed out of reach of children, people or animals that are unaware of their actions
7. Children, even if under the guidance of an adult, must not play with the device.
8. Any use which is different from the one indicated in the present manual may cause danger, it must therefore be avoided
9. Maintenance and repair should always be done by qualified personnel; the parts that may break are to be replaced only with original spares

10. The manufacturer disclaims any liability for damages caused to people, animals or things due to the lack or failure in observing the above instructions or if the device is used improperly

WARRANTY CONDITIONS

All our devices are subjected to strict tests and are covered against manufacturing defects in compliance with the norms in force (minimum 12 months). The warranty is effective from the date of purchase. If your device or accessories are handed in for repair, a copy of the receipt must be enclosed.

During the guarantee period our assistance center will repair all the malfunctions that, despite the user has followed the instruction in our manual, can be related to defective materials. The parts deemed faulty will either be replaced or repaired under guarantee. The replaced parts remain our property. Replacements or repairs do not extend the guarantee period; the parts replaced will be covered by the remaining period of guarantee of the product itself. We are not held responsible for damage or faults to the device or to any of its components if they are caused by improper use or maintenance of the device.

The same applies if the instructions given in our handbook are not observed or for the use of parts and accessories that are not included in our program. The guarantee will no longer be considered valid if personnel, which is unauthorized by to us, tampers with the device. The guarantee does not cover wearable parts whose wear is a natural result on the device's use.

ALL COSTS INCURRED DUE TO UNAUTHORIZED OR UNACKNOWLEDGED COMPLAINTS WHILE THE PRODUCT IS COVERED BY THE GUARANTEE WILL BE CHARGED



DISPOSAL (WEEE)

As the owner of an electrical or electronic product, you are not allowed by law (according to the EU Directive 2002/96/EC dated January 27, 2003 on waste electrical and electronic equipment and the particular national laws of the EU-Member State transforming this Directive) to dispose of this product or its electrical/electronic parts as unsorted domestic waste. You shall use the designated possibilities for return instead.



The RIBIMEX Company states under its own responsibility that the SOFLAME product complies with all the directives inherent to the affixing of the CE mark.

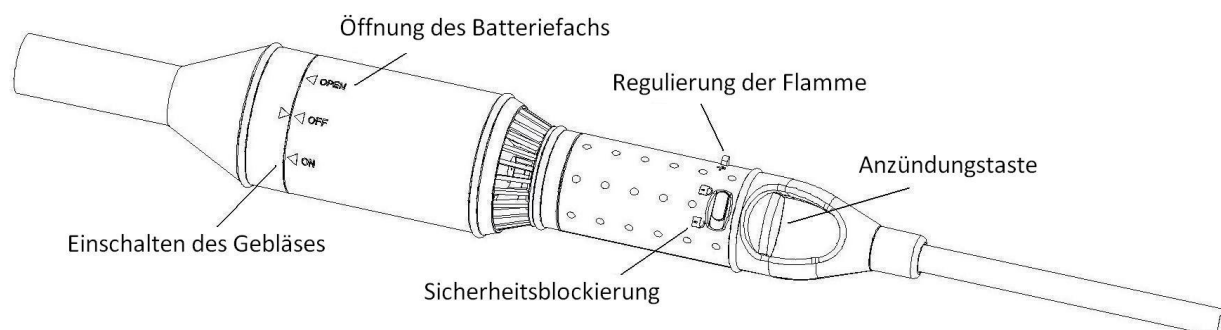

WIE DAS PRODUKT ZUSAMMENGESETZT WIRD

1. Nähern Sie den Anzünder an das Gebläse an, achten Sie dabei darauf, daß die Bezugspunkte zwischen den beiden Objekten korrekt positioniert sind (**Abb. 1**)
2. Indem Sie das Gebläse gut festhalten, drehen sie um ca. ¼ Umdrehung gegen den Uhrzeigersinn, bis die Blockierung einrastet (**Abb. 2**)
3. Um den Soflame auseinanderzunehmen, gehen Sie so vor, daß Sie die beiden oben beschriebenen Schritte andersherum machen

ACHTUNG: DAS PRODUKT FUNKTIONIERT SOWOHL ZUSAMMENGESETZT ALS AUCH GETRENNT PERFEKT.

AUSTAUSCH DER BATTERIEN

1. Drehen Sie den hinteren Teil des Gebläses GEGEN DEN UHRZEIGERSINN (**Abb.3**), indem Sie den Pfeil auf Open positionieren (**Abb. 4**)
2. Den vorderen Teil anheben um das Batteriefach zu erreichen (**Abb. 5**)
3. Entnehmen Sie die Batterien und fügen Sie die neuen Batterien ein, beach ten Sie dabei die Pole wie auf dem Träger abgebildet (**Abb. 6**)

ANZÜNDER

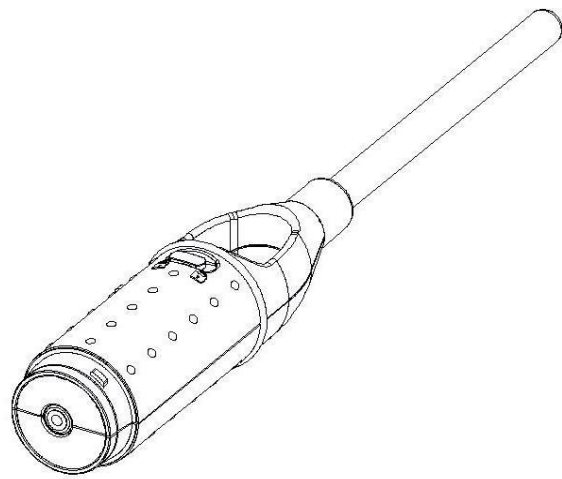

ACHTUNG

Das Gerät bitte sorgfältig aufbewahren, Behälter steht unter Druck und enthält brennbares Gas. Beim Anzünden bzw. Nachfüllen stets vom Körper fernhalten. Vermeiden Sie Temperaturen über 50° C – denken Sie dabei auch an überhöhte sommerliche Temperaturen im Auto. Behälter nicht gewaltsam öffnen oder in der Nähe offener Flammen nachfüllen.

AUSSERHALB DER REICHWEITE VON KINDERN HALTEN.

GEBRAUCHSANLEITUNG:

Zündung Sicherheitsschloss öffnen: Zünder betätigen, Flamme brennt an der Spitze des Rohrs.

NACHFÜLLEN: Dies muss in umgekehrter vertikaler Position erfolgen. Eine Nachfüllflasche mit einem der auf dem Markt üblichen Produkt verwenden. Zwei- oder dreimal das Nachfüll-Ventil drücken, bevor das tatsächliche Nachfüllen durchgeführt wird. Nach dem Nachfüllen einige Minuten lang warten, bevor man den Gasanzünder erneut verwendet. Es empfiehlt sich, jedes erneute Anzünden durch das langsame Drücken der Taste durchzuführen.



Nicht geeignet zum Entzünden von Zigaretten, Zigarren und Pfeifen.

GEBLÄSE

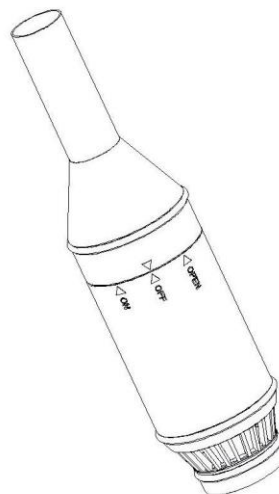

EINSCHALTEN: um das Gebläse einzuschalten, drehen Sie den vorderen Teil IM UHRZEIGERSINN, drehen Sie dabei den Pfeil auf die Schrift ON (Abb. 8)



ACHTUNG:

1. Benutzen Sie das Gebläse aus einem angemessenen Abstand vom Feuer aus.
2. Berühren Sie die Glut oder die Flamme nicht direkt mit der Aluminium-Öffnung.
3. Wird es gerade nicht gebraucht, bewahren Sie das Produkt in angemessener Distanz zu Hitzequellen auf.
4. Versuchen Sie nicht, den Batterieträger zu entnehmen, so vermeiden Sie, das Gebläse zu beschädigen.



GENERELLE HINWEISE:

1. Erzwingen Sie die Öffnung des Deckels nicht, sondern halten Sie sich an die Anweisungen, die Ihnen in dieser Gebrauchsanweisung vorliegen.
2. Es handelt sich hierbei nicht um ein Spielzeug: das Produkt darf nicht von Kindern, oder anderen Personen mit körperlichen, sensorischen und Bewußtseins-Einschränkungen oder mit fehlender oder unangemessener Erfahrung, sowie von Personen, die nicht entsprechend in die Materie eingeführt oder über sie informiert worden sind, gehandhabt werden.
3. Das Produkt niemals in Flüssigkeit eintauchen.
4. Für die Reinigung ist ein weiches Tuch mit neutralem Reinigungsmittel zu verwenden
5. Wird das Gebläse für längere Zeit nicht gebraucht, entfernen Sie die Batterien aus ihrer Halterung
6. Die Verpackungsmittel können eine potentielle Gefahr darstellen; verwahren Sie sie also außerhalb der Reichweite von Kindern und Personen oder Tieren, die sich nicht über ihr Verhalten bewußt sind.
7. Kinder, auch wenn sie kontrolliert werden, dürfen nicht mit dem Produkt spielen.
8. Jeder Gebrauch, der von dem im vorliegenden Handbuch beschriebenen Gebrauch abweicht, kann eine Gefahr darstellen, muß also insofern vermieden werden.
9. Wartung und Reparaturen müssen immer von spezialisiertem Personal durchgeführt werden; die Teile, die eventuell kaputt gehen könnten, dürfen nur durch original Ersatzteile ersetzt werden.

10. Der Hersteller lehnt jede Art von Verantwortung für Schäden an Menschen, Tieren oder Gegenständen ab, die in Folge von mangelnder Befolgung dieser Anweisungen oder durch unverantwortlichen Gebrauch dieses Apparats entstehen können.

GARANTIE

Alle unsere Geräte wurden sorgfältigen Prüfungen unterzogen. Die Garantie deckt gemäß der herrschenden Vorschriften Fabrikationsfehler (minimum 12 Monate) ab. Die Garantie gilt vom Verkaufsdatum an. Wird das Gerät oder Zubehör für eine Reparatur eingereicht, muss eine Kopie der Quittung beigegeben werden. Innerhalb der Garantiezeit werden alle Funktionsfehler durch unseren Kundendienst beseitigt, die nachweisbar, trotz vorschriftsmässiger Behandlung entsprechend unserer Bedienungsanleitung auf Materialfehler zurückzuführen sind.

Die Garantie erfolgt in der Weise, dass mangelhafte Teile nach unserer Wahl unentgeltlich instandgesetzt oder durch einwandfreie Teile ersetzt werden.

Ersetzte Teile gehen in unser Eigentum über.

Durch die Instandsetzung oder den Ersatz einzelner Teile wird die Garantiezeit weder verlängert, noch wird eine neue Garantiezeit für das Gerät in Gang gesetzt. Für eingebaute Ersatzteile läuft keine eigene Garantiefrist. Wir übernehmen keine Garantie für Schäden und Mängel an Geräten oder deren Teile, die durch übermäßige Beanspruchung, unsachgemässe Aufbewahrung und Wartung entstehen. Dies gilt auch bei Nichtbeachtung der Bedienungsanleitung, sowie bei Einbau von Ersatz- und Zubehörteilen, die nicht in unserem Programm aufgeführt sind. Beim Eingreifen oder Veränderungen an dem Gerät durch Personen, die hierzu nicht von uns ermächtigt sind, erlischt der Garantieanspruch.

Die Garantie bezieht sich nicht auf die Teile, die durch eine natürliche Abnutzung verschlissen werden.

BEI UNNÖTIGER ODER UNBERECHTIGTER INANSPRUCHNAHME UNSERES KUNDENDIENSTES, GEHEN DIE DAMIT VERBUNDENEN KOSTEN ZU IHREN LASTEN.



ENTSORGUNG

Als Besitzer eines elektrischen oder elektronischen Gerätes ist es Ihnen gesetzlich untersagt (gemäß EU-Richtlinie 2002/96/EC vom 27 Januar 2003 über Elektro- und Elektronik-Altgeräte sowie gemäß nationalen Ländergesetzgebungen der EUMitgliedstaaten, in denen diese Richtlinie umgesetzt wird), dieses Produkt oder seine elektrischen/elektronischen Zubehörteile unsortiert in den Haushaltsmüll zu geben. Bitte benutzen Sie statt dessen die hierfür vorausgesehen kostenlosen Rückgabestellen.



KONFORMITÄTS-ERKLÄRUNG

Die Firma RIBIMEX erklärt unter eigener Verantwortlichkeit, daß das Produkt SOFLAME mit allen Direktiven bezüglich der Vergebung der CE-Kennzeichnung konform ist.

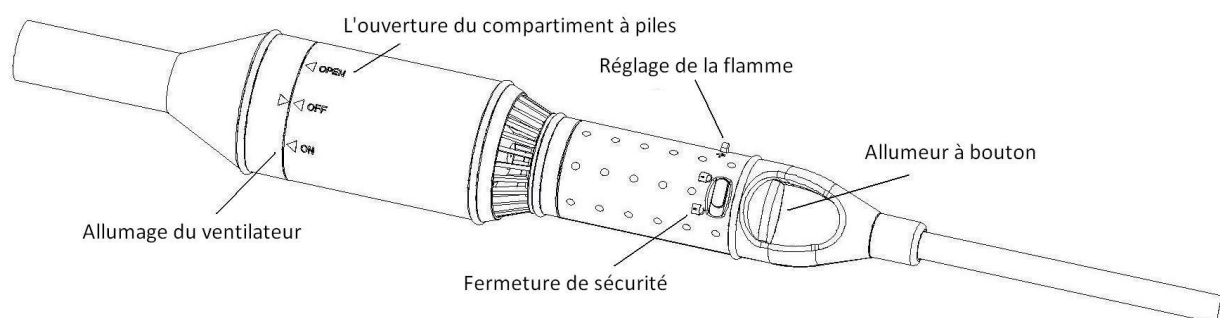

COMMENT ASSEMBLER LE PRODUIT

1. Rapprochez l'allumeur au ventilateur en prenant soin de se positionner de sorte que les références entre les deux objets soient correctes **(Figure 1)**
2. Maintenez le ventilateur en équilibre, tournez-le vers la GAUCHE, environ un quart de tour jusqu'à ce qu'il se verrouille **(Figure 2)**
3. Pour démonter le Soflame procédez en inversant les deux phases décrites ci-dessus

ATTENTION: LE PRODUIT FONCTIONNE PARFAITEMENT ASSEMBLÉ OU SÉPARÉ

REPLACEMENT DES PILES

1. Tournez le devant du ventilateur vers la GAUCHE **(Figure 3)** en positionnant la flèche sur le mot Open **(Figure 4)**
2. Soulevez le devant pour accéder au compartiment de la batterie **(Figure 5)**
3. Retirez les piles et introduisez de nouvelles conformément à la polarité, tel que montré sur le support **(Figure 6)**

INFORMATIONS SUR LES PILES

Piles type LR6/AA pas fournies.

Les piles ne doivent pas être rechargées. Remplacer toutes les piles en même temps. Insérer les piles en respectant la polarité. Ne pas mélanger différents types de piles (ex. alcalines, salines,...) ou des piles neuves et usagées. Les piles usagées ne doivent pas être laissées dans le produit.

Ne pas court-circuiter les bornes d'une pile ou du compartiment à piles.

Pensez à préserver l'environnement; il est important de limiter la consommation de piles et de respecter les consignes suivantes :

- privilégier les piles alcalines (qui durent plus longtemps que les piles salines) et, lorsque c'est possible, les accumulateurs (piles rechargeables)

- ne pas jeter les piles et accumulateurs usagés avec les ordures ménagères ou dans l'environnement, mais déposez-les dans les conteneurs spécifiques mis à disposition chez certains commerçants ou auprès d'une déchetterie. Ainsi, les métaux seront valorisés et ne pollueront pas l'environnement car ils contiennent des métaux lourds dangereux pour la santé et l'environnement (par ex. du cadmium).

Ne pas jeter la pile usagée dans les ordures ménagères ou dans l'environnement. La déposer aux points de collecte de votre commune, ou de vos commerçants.

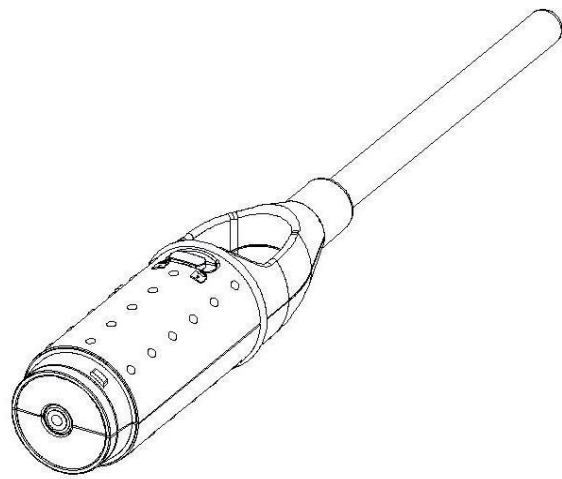

Allume Gaz



ATTENTION: Tenir éloigné du visage et des vêtements lors de l'allumage t s'il y a lieu, lors du réglage – Contient du liquide inflammable sous pression - Ne jamais exposer à des températures au-dessus de 50° ou au rayonnement solaire pendant une durée prolongée - Ne jamais perforer ou jeter au feu- S'assurer après chaque usage que la flamme est totalement éteinte - Ne pas garder allumé continuellement plus de 10 secondes.

PLACER HORS DE PORTEE DES ENFANTS

ALLUMAGE : ouvrir la fermeture de sécurité. Appuyer sur le poussoir. La flamme apparaît à l'extrémité du tube.

- 1) Pour ajuster la hauteur de la flamme, glisser la molette vers + (plus haute) ou vers – (moins haute)
- 2) Pour remplir avec du gaz butane
 - Retourner l'allumeur (tête en bas),
 - Retourner la recharge de gaz butane (tête en bas) et appuyer (3 secondes maxi),
 - Après remplissage attendre au moins 2 minutes avant de se servir de l'allumeur.

Utilisez une bouteille de recharge des marques les plus connues sur le marché.
Avant d'effectuer la recharge, pressez deux ou trois fois sur la valve de recharge.
La recharge achevée, attendez quelques minutes avant d'allumer l'allume-gaz.
Nous conseillons d'allumer l'allume-gaz par une lente pression sur la touché.



ATTENTION : Ne pas utiliser pour allumer cigarettes, cigares ou pipes

Souffleur

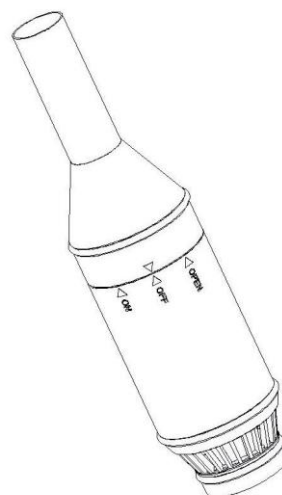

ALLUMAGE: Pour démarrer le ventilateur tournez le devant vers la DROITE, placez la flèche sur le mot ON (**figure 8**)



ATTENTION:

1. Utiliser le ventilateur à une distance convenable du feu
2. Ne pas toucher directement les braises ou les flammes avec le bec en aluminium
3. Si le produit n'est pas utilisé, le conserver à distance convenable des sources de chaleur
1. Ne pas tenter d'extraire le support de la batterie pour éviter d'endommager le ventilateur



INFORMATIONS GÉNÉRALES

1. Ne forcez pas l'ouverture du couvercle, mais respectez les instructions de ce manuel
2. Ce n'est pas un jouet: le produit ne doit pas être utilisé par des enfants ou des personnes ayant une déficience des capacités physiques, sensorielles ou mentales ou manquantes d'expérience et de connaissances nécessaires, jusqu'à ce qu'elles aient été suffisamment formées ou instruites
3. Ne pas plonger le produit dans un liquide
4. Pour le nettoyage, utilisez un chiffon doux avec un détergent neutre
5. Si vous n'utilisez pas le ventilateur pendant de longues périodes, retirez les piles
6. Les composants de l'emballage peuvent être un danger potentiel, donc les mettre hors de portée des enfants et des personnes ou des animaux qui ne sont pas conscients de leurs actions
7. Les enfants, même si contrôlés, ne devraient pas jouer avec le produit
8. Toute utilisation autre que celles indiquées sur ce manuel peut être dangereuse, et doit donc être évitée
9. Entretien et réparations doivent toujours être effectués par du personnel qualifié, les pièces défectueuses, peuvent être remplacées seulement par des pièces d'origine
10. Le fabricant décline toute responsabilité pour tout dommage causé à des personnes, animaux ou des biens en raison du non-respect de ces instructions, ou si l'appareil est utilisé de manière injustifiée.

CONDITIONS DE GARANTIE

Tous nos appareils ont été soumis à des nombreux essais et sont sous garantie pour tous les défauts de fabrication conformément aux normes en vigueur (12 mois minimum).

La garantie s'applique à partir de la date d'achat du produit. Si votre appareil ou accessoires doit être remis pour une réparation, une photocopie du ticket ou de la facture devra y être jointe. Durant la période de la garantie, le Centre d'assistance du fabricant effectuera les réparations nécessaires en cas de mauvais fonctionnement de l'appareil pouvant être attribué à un vice de fabrication et non à une utilisation non conforme aux instructions reportées dans la notice technique fournie avec l'appareil la garantie prévoit la réparation ou le remplacement des pièces dont le fabricant aura lui même établi la défectuosité. Les pièces remplacées restent propriété du fabricant. La réparation ou le remplacement de pièces défectueuses ne prolonge pas la durée de la garantie applicable à l'appareil ; aux pièces neuves montées sur l'appareil restant applicable la garantie de l'appareil. Le fabricant décline toute responsabilité en cas de dommages ou mauvais fonctionnement de l'appareil ou partie de celui-ci, provoqués par le non-respect des instructions d'utilisation, par un mauvais entretien de l'appareil, par le non-respect des normes et recommandations reportées dans la notice technique fournie avec l'appareil voire par l'utilisation de pièces et autres accessoires non prévus par le fabricant.

Toute intervention sur l'appareil effectuée par un personnel non agréé par le fabricant annule la garantie. La garantie ne couvre pas les pièces sujettes à usure normale durant le fonctionnement de l'appareil.

TOUS LE FRAIS RELATIFS À DES DEMANDES D'INTERVENTIONS SOUS GARANTIE NON ACCEPTÉES PAR LE FABRICANT PARCE QUE NE RÉPONDANT PAS AUX CONDITIONS REQUISES À CET EFFET, SERONT À LA CHARGE DU CLIENT.



ÉLIMINATION

La législation (directive européenne 2002/96/CE du 27 janvier 2003 relative aux déchets d'équipements électriques et électroniques (DEEE) et la législation nationale des états membres de l'UE reprenant celle-ci) interdit au propriétaire d'un appareil électrique ou électronique de jeter celui-ci ou ses composants et accessoires électriques (électroniques mélangés aux ordures ménagères. Veuillez remettre l'appareil usagé aux points de collecte gratuite indiqués.



DÉCLARATION DE CONFORMITÉ La société RIBIMEX déclare sous sa seule responsabilité que le produit SOFLAME est conforme aux directives relatives à l'apposition du marquage CE.

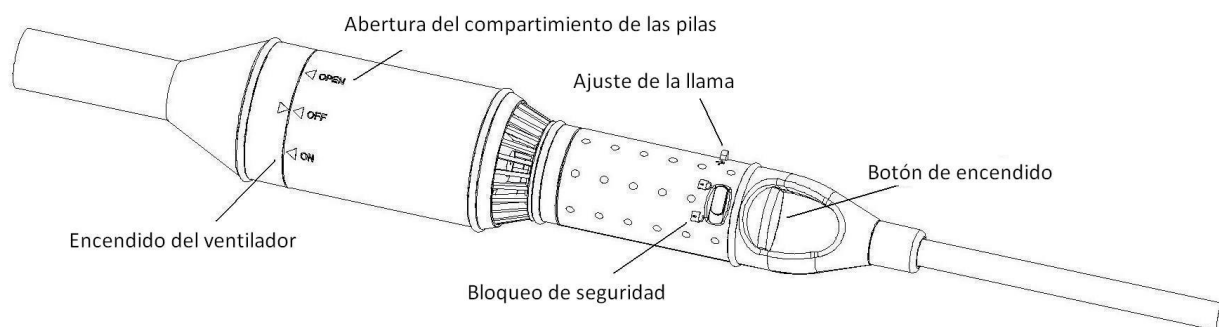

COMO MONTAR EL PRODUCTO

1. Acercar el encendedor al ventilador asegurandose de que las dos partes encajen de manera correcta **(figura 1)**
2. Tendiendo fijo el ventilador, girar hacia la IZQUIERDA alrededor de $\frac{1}{4}$ de vuelta hasta que se bloquee.**(figura 2)**
3. Para desmontar la diavolo proceda invirtiendo las dos fases descritas anteriormente

¡ATENCIÓN! ESTE PRODUCTO FUNCIONA PERFECTAMENTE SEA UNIDO QUE SEPARADO.

CAMBIO DE LAS PILAS

5. Girar la parte superior del ventilador hacia la IZQUIERDA **(figura 3)** colocando la flecha sobre la palabra Open **(figura 4)**
6. Levantar la parte superior para acceder al compartimiento de las pilas **(figura 5)**
7. Extraer las pilas usadas e introducir las nuevas respetando la polaridad tal como se indica en el dibujo **(figura 6)**

ENCENDEDOR

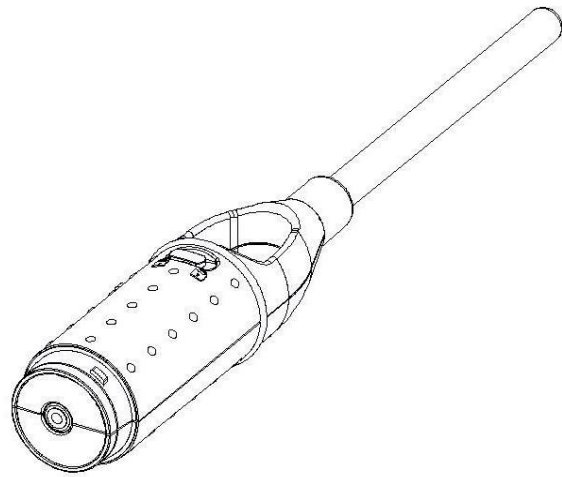

¡ATENCIÓN! :

Contiene gas inflamable bajo presión. Utilizar con precaución . Alejarlo de la cara al encenderlo o al recargarlo. Alejarlo de la llama y no exponerlo a una temperatura superior a 50 °C. Evitar una exposición prolongada al sol. No agujerearlo ni quemarlo. No efectuar el recambio junto a una llama o una fuente de calor.

Mantener LEJOS DEL ALCANCE DE LOS NIÑOS o de personas que no estén familiarizadas con el manual de instrucciones.

No usar con plantas u animales.

INSTRUCCIONES :

ENCENDIDO: abrir el bloqueo de seguridad, apretar el botón y la llama aparecerá automáticamente en la extremidad del tubo.

RECAMBIO: ejecutarla en posición vertical invertida utilizando cualquier aerosol común del mercado. Apretar dos o tres veces la válvula de recambio antes de efectuar el verdadero recambio. Esperar pocos minutos antes de probar el encendedor después del recambio. Es aconsejable que cada encendido se produzca apretando lentamente el botón



¡ATENCIÓN! : no utilizarlo para encender cigarrillos, puros o pipas.

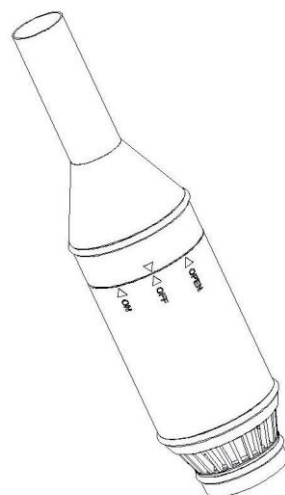

VENTILADOR

ENCENDIDO: Para encender el ventilador girar hacia la DERECHA la parte superior, colocando la flecha sobre la palabra ON (**figura 8**)



¡ATENCIÓN! :

1. Utilizar el ventilador a una distancia adecuada y segura del fuego.
2. No tocar directamente las brasas o la llama con la punta de aluminio
3. Si no se utiliza, tener el producto lejos de cualquier fuente de calor.
4. No intentar extraer el soporte de las pilas para evitar daños en el ventilador



ADVERTENCIAS GENERALES:

1. No forzar la abertura de la tapa hasta no leer las indicaciones contenidas en este Manual de Instrucciones.
2. No es un juguete: el producto no debe ser utilizado por niños o por personas físicamente, sensorialmente o mentalmente limitadas, ni por personas carentes de experiencia y de conocimiento adecuado del producto hasta que no reciban el entrenamiento adecuado.
3. No sumergir el producto en ningún líquido.
4. Para la limpieza del producto, utilizar un paño suave con jabón neutro.
5. En caso de que no se utilice el ventilador por mucho tiempo retirar las pilas de su lugar.
6. Las piezas de embalaje pueden constituir un peligro ; ponerlas fuera el alcance de los niños y de personas que no sean conscientes de sus acciones o animales Las piezas de embalaje pueden constituir un peligro ; ponerlas fuera el alcance de los niños, de personas que no sean conscientes de sus acciones o de animales.
7. Los niños no deben jugar con el producto aunque sean supervisados por un adulto.
8. Cualquier uso diferente al indicado en este manual puede constituir un peligro, por lo que debe ser evitado y provocará la pérdida inmediata de la garantía del producto
9. El mantenimiento y la reparación del producto debe ser siempre realizado por un Servicio Técnico Autorizado, las partes que eventualmente se descompongan deben de ser sustituidas solamente por piezas originales.
10. El fabricante no se hace responsable de cualquier daño causado a personas, animales o cosas debido al incumplimiento del manual de instrucciones o al uso incorrecto del producto.

CONDICIONES DE GARANTÍA

Nuestros aparatos han sido sometidos a pruebas precisas y están cubiertos por una garantía por defecto de fabricación de acuerdo a las normas vigentes (mínimo 12 meses) La garantía comienza desde la fecha de compra. Para la reparación de su aparato o sus accesorios debe adjuntar una copia del recibo al entregar. Durante el periodo de garantía nuestro centro de asistencia reparará todos aquellos problemas que, a pesar de un uso correcto por parte del usuario, según nuestros manuales de instrucciones han sido provocados por un defecto de los materiales. La garantía

permite sustituir o reparar aquellas partes que, según nuestro juicio, resultasen defectuosas. Las partes sustituidas pasan a ser de nuestra propiedad. La reparación o sustitución de partes defectuosas no amplía el plazo de garantía del equipo; para las partes sustituidas vale el periodo de garantía del equipo. No respondemos por daños o defectos del equipo o de sus partes cuando estos no hayan respetado las normas contenidas en nuestro manual de instrucciones o cuando se hayan utilizado partes o accesorios que no formen parte de nuestro programa. Cualquier intervención por parte de personal no autorizado provoca la pérdida de todos los derechos de la garantía.

La garantía no cubre las partes de consumo, cuyo desgaste sea una natural consecuencia del uso del equipo.

TODOS LOS COSTOS QUE SURJAN EN CASO DE RECLAMACIONES DURANTE LA GARANTÍA NO AUTORIZADOS O RECONOCIDOS VENDRÁN A PORTES DEBIDOS.



ELIMINACIÓN

Como propietario de un aparato eléctrico o electrónico le está prohibido por ley (haciendo referencia de la Directiva de la UE 2002/96/CE del 27 de enero de 2003 sobre residuos de aparatos eléctricos y electrónicos y la legislación nacional de los estados miembros de la UE que haya incorporado esta directiva) eliminar este producto o sus componentes eléctricos y electrónicos como residuos urbanos no seleccionados. Por favor, utilice en su lugar los puntos de recolección que sin cargo alguno se han establecido para este fin.



DECLARACIÓN DE CONFORMIDAD

La empresa RIBIMEX declara bajo su propia responsabilidad que el producto SOFLAME cumple con todas las directivas relativas a la marca CE.

DISTRIBUTED BY

RIBIMEX ITALIA SRL
VIA IGNA, 18
36010 CARRE' (VI)
ITALIA

RIBIMEX S.A.
ROUTE DE PARIS, 56
77340 PONTAULT COMBAULT
FRANCIA