



03/2016

MECCANICA BENASSI SPA

MOTOZAPPATRICE

MANUALE DELL'UTENTE

RL 2



LEGGETE ATTENTAMENTE QUESTO MANUALE

Tutti i diritti riservati

E' vietata la riproduzione o la diffusione di questo manuale salvo previa autorizzazione scritta della casa costruttrice.

STAMPATO IN ITALIA

1 - PREMESSA



Questo simbolo richiama la vostra attenzione quando viene riportata un'informazione importante per l'incolumità delle persone. Ignorando queste informazioni si può correre il rischio di lesioni anche gravi o di morte.

IMPORTANTE

La dicitura "importante" indica precauzioni speciali da prendere per non danneggiare la macchina.

INDICE

1. PREMESSA	Pag. 0
2. IDENTIFICAZIONE E MARCATURA	Pag. 0
3. CONDIZIONI E LIMITI D'USO	Pag. 1
4. GARANZIA	Pag. 1
5. MESSA IN FUNZIONE/APERTURA IMBALLO	Pag. 2-3
6. SEGNALI DI AVVERTIMENTO	Pag. 3
7. AVVERTENZE PER LA SICUREZZA	Pag. 4-5-6
8. AVVIAMENTO DEL MOTORE	Pag. 7
9. ARRESTO DEL MOTORE	Pag. 7
10. FUNZIONAMENTO DEI COMANDI	Pag. 8
11. REGOLAZIONI	Pag. 9-10
12. CONTROLLI PRELIMINARI	Pag. 11
13. MANUTENZIONE	Pag. 12
14. CARATTERISTICHE TECNICHE	Pag. 13
15. ESEMPIO DICHIARAZIONE DI CONFORMITA'	Pag. 14

2 - IDENTIFICAZIONE E MARCATURA

NOTA IMPORTANTE

Nelle eventuali richieste di assistenza tecnica o parti di ricambio, citare sempre il numero di matricola della macchina interessata.







MARCATURA

La marcatura CE è collocata sul supporto manubrio. Esempio di marcatura >>



3 - CONDIZIONI e LIMITI

Questo manuale ha lo scopo di fornirVi delle indicazioni di massima sul funzionamento e sulla manutenzione di questo modello. Per eventuali problemi di ordine tecnico, rivolgeteVi al vostro concessionario di fiducia.

-  Questa macchina è stata studiata per essere impiegata secondo le prescrizioni corrispondenti alle descrizioni e alle avvertenze relative alla sicurezza riportate in questo manuale d'istruzione.
-  Ogni altro tipo di impiego non rientra nelle prescrizioni. Il costruttore non si assume alcuna responsabilità per danni derivanti da altri impieghi; il rischio è interamente a carico dell'utente.
-  Rientra nell'impiego secondo le prescrizioni anche l'osservanza delle clausole relative all'uso, alla manutenzione e alle riparazioni prescritte dal costruttore.
-  Solo persone che hanno dimestichezza con la macchina e che ne conoscono i pericoli possono utilizzarla, ripararla ed eseguirne la manutenzione.
-  Modifiche arbitrarie alla macchina esonerano il costruttore dalla responsabilità per danni da esse derivanti.
-  Oltre alle avvertenze contenute in questo manuale d'istruzione osservate anche le norme generali relative alla sicurezza e antinfortunistica della C.E.E. e dello Stato dove opera la macchina.

4 - GARANZIA

Se esistono dubbi circa le cause e le soluzioni di un dato inconveniente, rivolgeteVi al vs. rivenditore autorizzato. Ciò è essenziale durante il periodo di garanzia in quanto le eventuali riparazioni effettuate da officine non autorizzate rendono nulla la garanzia.

Ricordarsi che il rivenditore possiede tutti gli attrezzi speciali, le specifiche tecniche ed i pezzi di ricambio necessari per eseguire una corretta riparazione.

Quindi è opportuno consultarlo ogni qualvolta esistano dubbi circa le specifiche e/o le modalità di manutenzione. È possibile che errori di stampa o cambiamenti nella produzione possano rendere inesatte alcune pagine di questo manuale. Consultate pertanto il rivenditore prima di avere acquisito la sufficiente dimestichezza con la macchina per potere effettuare personalmente le operazioni di manutenzione. Per ulteriori informazioni circa l'utilizzo e la manutenzione della macchina, i manuali tecnici sono disponibili presso il vostro rivenditore autorizzato.

I materiali di ns. costruzione sono garantiti per 24 mesi (con esclusione delle parti elettriche e delle coperture) e la ditta si impegna alla sostituzione gratuita dei particolari avariati riconosciuti difettosi. La manodopera necessaria per la riparazione e le eventuali spese di trasporto saranno a carico del committente. La richiesta di sostituzione in garanzia e la restituzione devono sempre essere indirizzate al ns. centro ricambi corredata di regolare bolla recante gli estremi della macchina a cui si fa riferimento.

Per quanto concerne i materiali commerciali ed in particolare per i motori valgono le norme stabilite dal ns. fornitore e le richieste di intervento dovranno essere sottoposte ai centri di assistenza specializzati delle varie zone.



MECCANICA
BENASSI SPA

DOSSO (FERRARA) ITALY
Via Statale, 325 – Tel. 051/6832413 – Fax 051/0822449
www.benassi.it email: info@benassi.it

5 - MESSA IN FUNZIONE

SIETE PREGATI DI LEGGERE ATTENTAMENTE E PER INTERO QUESTO MANUALE PRIMA DI METTERE IN FUNZIONE LA MACCHINA.



NOTA:

La ditta costruttrice si impegna costantemente a migliorare il design e la qualità dei propri prodotti. Di conseguenza, per quanto questo manuale contenga le informazioni più aggiornate disponibili al momento di andare in stampa, è possibile che vi siano alcune piccole discrepanze fra la vostra macchina ed il presente manuale. Per qualsiasi dubbio o perplessità in merito siete pregati di rivolgervi al ns. rivenditore autorizzato. Questo manuale deve essere considerato parte integrante della macchina e deve essere allegato alla stessa in caso di vendita.

APERTURA DELL'IMBALLO E MONTAGGIO

IMPORTANTE!



Estrarre la motozappatrice aprendo l'imballo nella parte superiore. Per la messa in funzione della macchina procedere al montaggio come indicato di seguito.

- 1) **Figura 1:** fissare lo sperone al relativo supporto tramite la vite M8x25 indicata. Quindi serrare il dado.
- 2) **Figura 2:** fissare il supporto ruotino tramite la vite M8x50 come indicato. Montare la molla nella posizione indicata agganciandola agli appositi perni.



Figura 1



Figura 2



- 3) **Figura 3:** fissare i mozzi fresa e i dischi laterali tramite i perni e le copiglie in dotazione.
- 4) **Figura 4:** fissare il supporto stegola al sottostante telaio tramite le viti M8x70 come indicato.

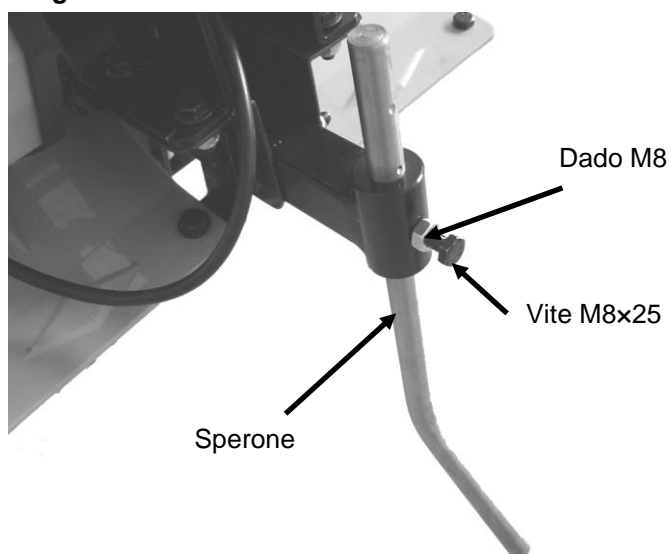
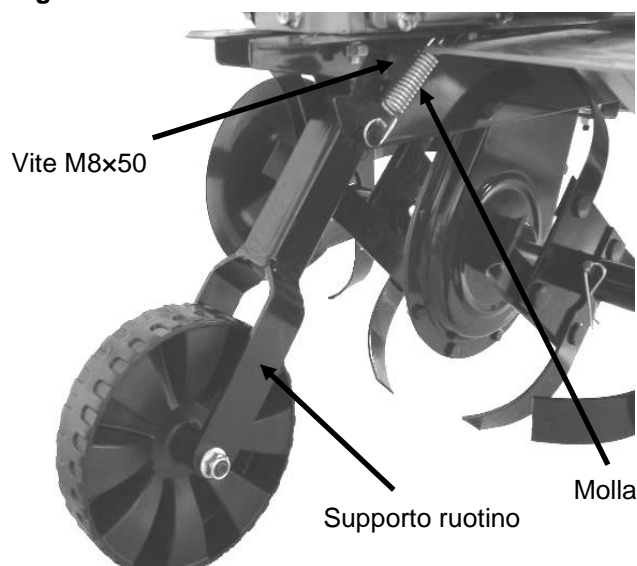
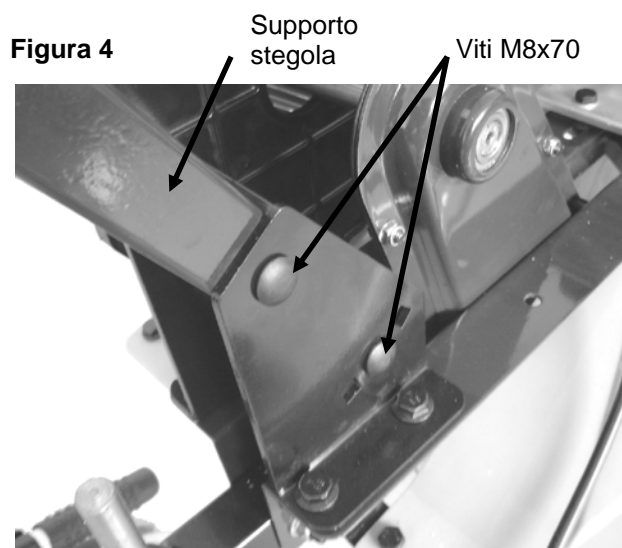
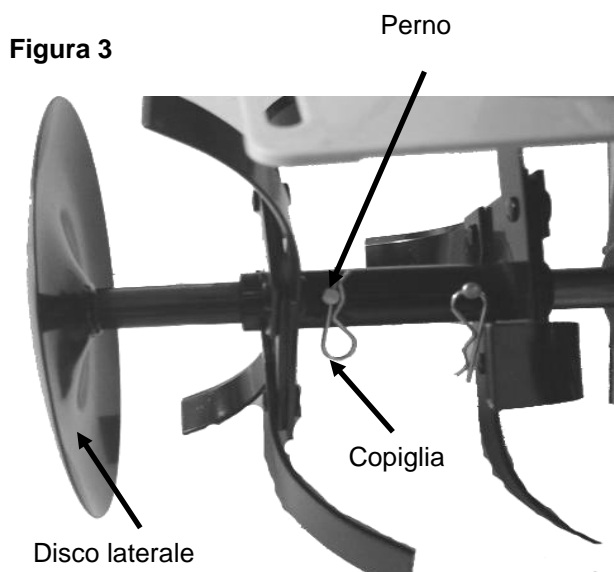

- 5) **Figura 5:** installare la stegola sul relativo supporto tramite la vite M8x16 indicata in figura a lato. Quindi fissare la stegola nella posizione desiderata tramite il perno con copiglia di fissaggio.



6 - SEGNALI DI AVVERTIMENTO



“ATTENZIONE” Osservate le avvertenze relative alla sicurezza e i segnali di avvertimento.



“ATTENZIONE” Pericolo dovuto a lame in funzione e a parti rotanti, tenere lontano mani e piedi.



Leggete le istruzioni per l'uso.



“ATTENZIONE” Tenere lontani i bambini dalla macchina.

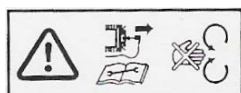

“ATTENZIONE” Consultare il manuale dell'utilizzatore e scollegare il cavo bobina dalla candela prima di qualsiasi intervento. Non utilizzare senza protezione (elementi girevoli).

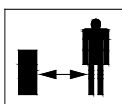

“ATTENZIONE” Altre persone diverse dall'operatore devono mantenersi a distanza di sicurezza dalla macchina durante il lavoro.



“ATTENZIONE” È vietato sostare davanti alla macchina durante il lavoro.



“ATTENZIONE” Staccare sempre il cavo di accensione candela prima di qualsiasi intervento di manutenzione o riparazione.



7 - AVVERTENZE PER LA SICUREZZA



1) PRIMA DI AVVIARE IL MOTORE CONTROLLARE CHE TUTTI I COMANDI SIANO IN POSIZIONE DI FOLLE E CHE I DISPOSITIVI DI SICUREZZA SIANO INTEGRI E FUNZIONANTI. IN CASO CONTRARIO RIPRISTINARE IL CORRETTO FUNZIONAMENTO. IL MANCATO RISPETTO DI QUESTE PRESCRIZIONI PREGIUDICA LA SICUREZZA DELL'OPERATORE.



2) ASSICURATEVI SEMPRE CHE TUTTI I DISPOSITIVI DI SICUREZZA DELLA MACCHINA SIANO CORRETTAMENTE MONTATI E IN PERFETTA EFFICIENZA.

3) Questa macchina è stata progettata e costruita per essere usata da un solo operatore, che la guida utilizzando le apposite stegole. Qualunque altro utilizzo non è ammesso!

4) Prima di utilizzare la macchina, leggere con attenzione il relativo manuale d'uso e manutenzione fino ad acquisire il completo e sicuro controllo della stessa.

5) Modifiche o manomissioni della macchina fanno decadere la responsabilità del costruttore per i danni che ne possono derivare.

6) È proibito trasportare persone o cose sulla macchina.

7) Prima dell'utilizzo verificare il corretto funzionamento di tutti i comandi.

8) Innestate i comandi gradualmente, un brusco innesto potrebbe causare impennamenti della macchina.

9) Controllate che tutti gli elementi di fissaggio siano ben stretti.

10) Non permettere a bambini o persone inesperte di utilizzare la macchina.

11) Controllare che nessuno stia per avvicinarsi alla macchina o si trovi entro il raggio d'azione della stessa (zona di pericolo), prima di iniziare il lavoro. L'operatore è responsabile verso i terzi della loro incolumità, se si trovano nel raggio d'azione della macchina. È proibito utilizzare la macchina nelle suddette condizioni.

12) Rispettare la distanza di sicurezza dagli utensili taglienti imposta dalla guida tramite le stegole, anche durante l'inversione del senso di marcia.

13) Utilizzare la macchina solamente con il manubrio in posizione di lavoro. Questo consente di mantenere una giusta distanza di sicurezza tra la zona operativa e l'operatore.

14) Utilizzare solo ricambi e accessori originali per garantire la sicurezza e la funzionalità della macchina.

15) Prima di effettuare il rifornimento di carburante spegnere il motore.

16) Maneggiare il carburante con cura evitando di versarlo sulla macchina; in questa eventualità asciugare immediatamente.

17) Evitare riempimenti eccessivi del serbatoio.

18) Se nel serbatoio c'è carburante, evitare inclinazioni della macchina durante manutenzioni o regolazioni.

19) Evitare sempre il rifornimento in locali chiusi, in vicinanza di fiamme libere o scintille. Non fumare!

20) Durante l'avviamento del motore, non fumare!

21) Non avviate e non fate funzionare la macchina in ambienti chiusi. Il motore emette gas di scarico nocivi.

22) Pianificate bene il Vostro lavoro prima di iniziarlo.

23) Non usate mai la macchina quando siete stanchi.

24) La zona adiacente allo scarico del motore può arrivare ad una temperatura superiore ad 80°.

Attenzione! Pericolo di ustioni.

25) L'abbigliamento dell'operatore deve essere aderente; evitate vestiti ampi ed indossate calzature di sicurezza antiscivolo.

26) Tenete perfettamente pulita l'area di lavoro.

27) Usate la macchina solo in condizioni di buona visibilità della zona di lavoro.

28) Evitate di lavorare con attrezzi taglienti male affilati.

29) Osservate il lavoro con la massima attenzione e pensate bene alla successione delle operazioni da eseguire.

30) Se urtate un oggetto durante il lavoro, fermate la macchina rispettando le norme di sicurezza e controllate se la stessa ha subito danni.

31) E' consigliabile tenere a disposizione una cassetta di pronto soccorso.

32) La velocità della macchina deve essere sempre adeguata alle sue condizioni e allo stato dell'ambiente.

33) In salita, in discesa ed in pendenze trasversali evitare curve improvvise.

 34) **In discese o salite ripide non disinserite mai la trazione.**

35) Evitare, quando possibile, di lavorare in salita o in discesa; lavorare sempre trasversalmente al pendio.

36) Non lavorare mai su pendenze molto accentuate. Fare riferimento al manuale motore per conoscere la massima inclinazione raggiungibile. In ogni caso non superare i 30°.

37) Durante l'uso tenere libere le parti calde del motore (marmitta, testata) dall'accumulo di detriti.

38) Quando è possibile, arrestare la macchina su un terreno pianeggiante.

39) Parcheggiare la macchina in un luogo non accessibile a bambini e a persone non addette, chiudere il rubinetto del carburante quando presente e spegnere il motore. Scollegare il cavo bobina della candela.

40) Non abbandonare mai la macchina con motore in moto.

41) Seguire sempre con la massima diligenza le istruzioni per la manutenzione della macchina e la sostituzione dei materiali usurati.

42) Quando la macchina non viene usata, conservarla accuratamente pulita e con le apposite protezioni inserite.

 43) **E' importante che l'operatore si trovi sempre dalla parte delle stegole di guida.**

44) Oltre alle presenti disposizioni occorre rispettare le specifiche norme di sicurezza sul lavoro dello Stato dove la macchina opera.

45) Durante le operazioni di manutenzione, di pulizia, di cambio attrezzi e di trasporto con mezzi differenti dalla propria propulsione, il motore deve essere spento.

46) Fare molta attenzione quando si utilizza la macchina in terreni difficili (pietrosi, duri, ecc.)

47) Utilizzare obbligatoriamente la macchina con pantaloni lunghi e non indossando sandali o a piedi scalzi.

48) Conservare il carburante in appositi recipienti.

49) Mai svitare né rimuovere il tappo del serbatoio carburante quando il motore è in funzione.

50) Assicurarsi sempre dopo ogni rifornimento di aver chiuso correttamente il tappo del serbatoio e del contenitore della benzina.

51) Qualora il tappo serbatoio dovesse risultare difettoso, sostituirlo.

52) Prima di ogni utilizzo della macchina verificare visivamente che le lame non siano usurate e/o danneggiate. Nel caso dovessero essere danneggiate o usurate rivolgersi in un centro autorizzato per la sostituzione.

- 53) Lavorare utilizzando la macchina soltanto alla luce del giorno o in presenza di una buona illuminazione artificiale.
- 54) In caso di lavoro in presenza di pendii verificare i propri punti di appoggio.
- 55) Quando si utilizza la macchina regolare la velocità di avanzamento in modo tale da non dover correre ma camminare.
- 56) In caso di retromarcia (se la macchina ne dispone) o di spostamento in direzione operatore, usare la massima cautela e attenzione.
- 57) Il motore viene regolato al meglio per l'utilizzo sulla macchina. E' vietata ogni minima modifica sul regolatore di velocità di rotazione del motore, in modo da non sovraccaricarlo.
- 58) Usare molta cautela quando si avvia il motore. Seguire le istruzioni del costruttore e comunque tenere i piedi ben distanti dagli utensili.
- 59) Mai sollevare o trasportare la macchina con il motore in funzione.
- 60) Ridurre la regolazione dell'acceleratore durante lo spegnimento del motore e interrompere l'afflusso del carburante alla conclusione del lavoro.
- 61) Evitare di riporre la macchina con benzina nel serbatoio all'interno di edifici dove i vapori possono raggiungere una fiamma libera o una scintilla.
- 62) Prima di immagazzinare la macchina o riporla in un ambiente chiuso, attendere fino a quando il motore non si sia completamente raffreddato.
- 63) Sostituire o riparare ogni parte della macchina che risulta usurata o danneggiata.
- 64) E' consentito svuotare il serbatoio del carburante soltanto all'aperto.

8 - AVVIAMENTO DEL MOTORE

Ogni qualvolta vi accingete ad avviare il motore verificare sempre che:

- Nel serbatoio vi sia carburante (benzina senza piombo);
- Mantenere la leva di innesto fresa rilasciata (fig. 2 part.1);
- Posizionare l'interruttore stop motore su "I" (fig. 3).
- Portare il manettino acceleratore (part. B in fig. 5) a metà corsa; a motore freddo azionare lo starter indicato in fig. 4.
- Impugnare la maniglia (fig. 1) dell'avviamento con una sola mano e tirare dolcemente fino a che non si aggancia l'arpionismo, quindi tirare con decisione;
- La fune, a motore avviato, non deve essere lasciata di colpo ma accompagnata fintanto che si sia completamente riavvolta;
- Una volta avviato il motore, riportare il manettino acceleratore al minimo e lasciare che il motore si scaldi.

Fig. 1



Fig. 2



Fig. 3

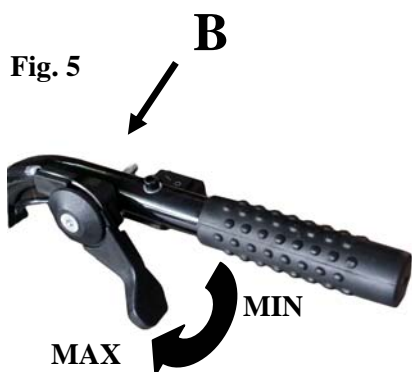
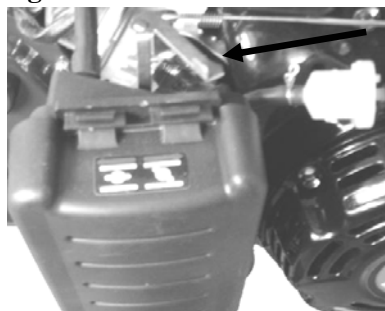

Fig. 4



9 - ARRESTO DEL MOTORE

- 1- Rilasciare la leva innesto fresa (fig. 2 part 1)
- 2- Mediante la leva acceleratore (fig. 5 part B) portare il motore al minimo numero di giri
- 3- Agire sull'interruttore di stop del motore posizionandolo su "O" (fig. 6 part 1)

Fig. 6



10 - FUNZIONAMENTO DEI COMANDI

LEVA DI COMANDO ACCELERATORE

- Leva in alto > motore al minimo
- Leva in basso > motore al massimo



LEVA INNESTO FRESA

- Leva azionata: innesto fresa (la motozappa avanza).
Come in Fig. 1
- Leva rilasciata: disinnesto fresa (la motozappa si arresta).
Come in Fig. 2

NB
E' IMPORTANTE, PRIMA DELL'UTILIZZO DELLA MACCHINA, VERIFICARE ACCURATAMENTE LA FUNZIONALITA' DEL DISPOSITIVO DI SICUREZZA POSTO SULLA LEVA INNESTO FRESA (Fig. 1 part. 2)

Fig. 1



Fig. 2



11 - REGOLAZIONI

STEGOLE DI GUIDA

IMPORTANTE!

Per la regolazione della stegola intervenire sulla rotazione del suo supporto :

- sfilare la vite indicata
- selezionare il foro corrispondente alla posizione desiderata
- fissare la vite



RUOTINO DI TRASFERIMENTO

Per il trasferimento della macchina abbassare il ruotino posizionandolo come mostrato nella figura a lato.

In condizioni di lavoro tirare il braccio di supporto (1) vincendo la tensione della molla (2); ruotarlo verso l'alto come indicato, fino al suo incastro nella relativa sede asolata (3).

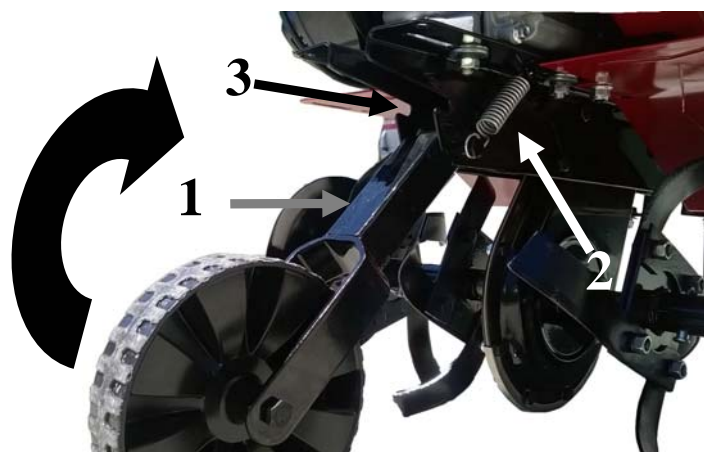

SPERONE

IMPORTANTE!

Lo sperone (1) può essere regolato in altezza mediante l'inserimento della vite (2) in corrispondenza del foro desiderato.

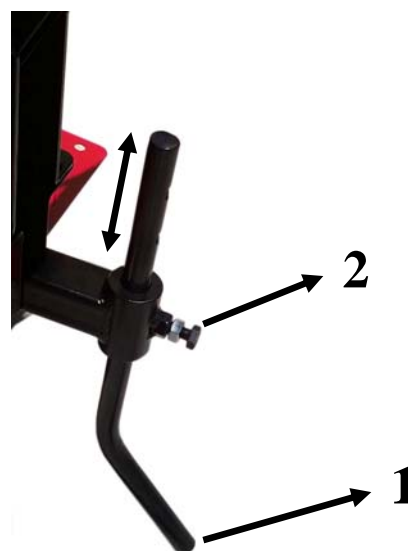

REGOLAZIONE CINGHIA INNESTO TRASMISSIONE

Rimuovere il carter di protezione (Fig. 1 Part. A) svitando la vite (Fig. 1 Part. B). Verificare che con la leva (Fig. 2 Part. C) innestata la cinghia sia tesa, e che con la leva rilasciata (come in Fig. 2) la cinghia sia libera di scivolare sulle gole delle pulegge (Fig. 3). In caso contrario si può intervenire inizialmente sulla regolazione del filo innesto (Fig. 1 part. C). In aggiunta a questo intervento può essere necessario portare il motore nella posizione corretta allentando le viti di fissaggio (Fig. 3 Part. D) e facendolo scivolare sul supporto asolato. Una volta eseguita la registrazione fissare il motore e rimontare il carter protezione cinghia (Fig. 1 Part. A).

IMPORTANTE!

È opportuno che la regolazione della posizione motore sia effettuata da un'officina specializzata e SOLO A MOTORE SPENTO.

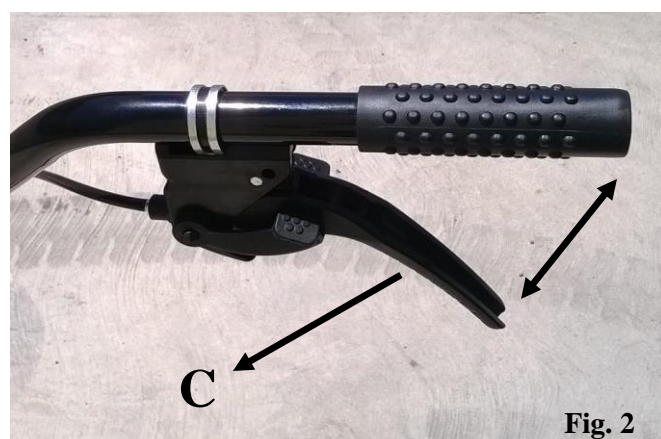
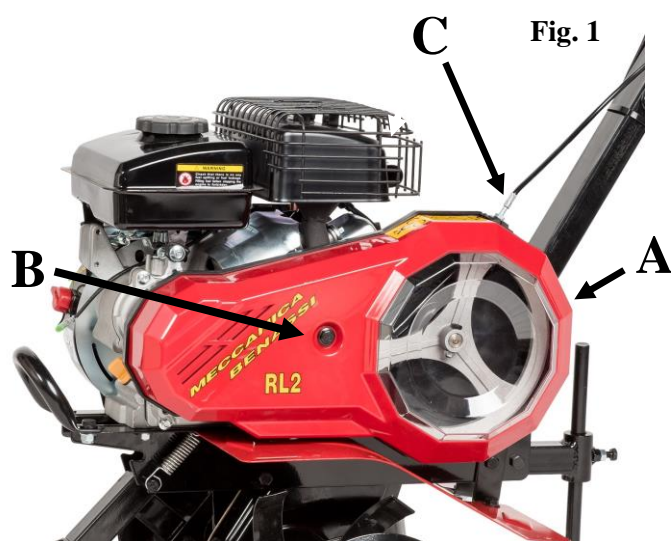

CARTER PROTEZIONE FRESA

La fresa è protetta dai carter (1) indicati nella figura a lato, che devono essere montati durante le operazioni di lavoro. L'installazione degli stessi è una prescrizione antinfortunistica da eseguire obbligatoriamente prima della messa in servizio della motozappatrice.

Prima di ogni utilizzo verificare il corretto serraggio delle viti di fissaggio.



12 - CONTROLLI PRELIMINARI

Controllo Olio Motore:

- 1) Mantenere il motore in posizione orizzontale.
- 2) Svitare e pulire la vite di controllo (*oil bolt*).
- 3) Re-inserire l'astina (*oil indicator*) nel relativo foro senza avvitare il tappo; quindi estrarla di nuovo e controllare il livello.
- 4) Se l'olio non raggiunge l'astina, rabboccare attraverso lo stesso foro usato per il controllo e mantenere il livello fra il minimo (*bottom level*) e il massimo (*top level*).
- 5) Olio motore consigliato: **SAE 30**, generico lubrificante per motori.

SAE VISCOSITY GRADES

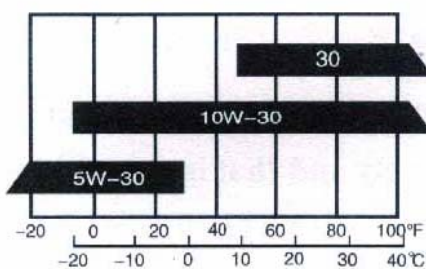

ENVIRONMENT TEMPERATURE

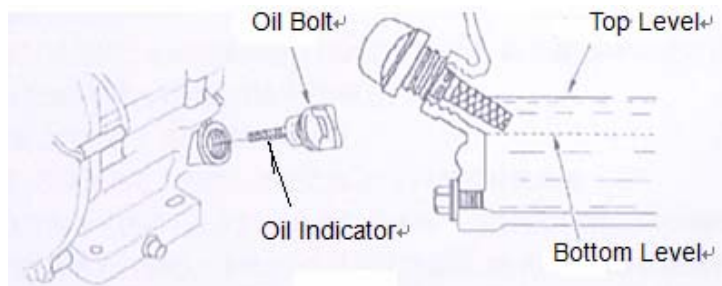

ATTENZIONE :

La quantità indicativa di olio motore è pari a 0.35 litri; controllare sempre e comunque il livello. Un livello troppo basso può causare gravi danni al motore in fase di funzionamento. Usate un olio di qualità per motori a 4 tempi. Utilizzare olio di scarsa qualità può compromettere la vita utile del motore.

Controllo filtro aria:

ATTENZIONE: mai utilizzare il motore senza il filtro montato.

Ignorare questa disposizione può causare rapide ed anomale usure precoci.

Riferirsi alla figura a lato per smontare il filtro, controllarne lo stato ed eventualmente pulire l'elemento filtrante.

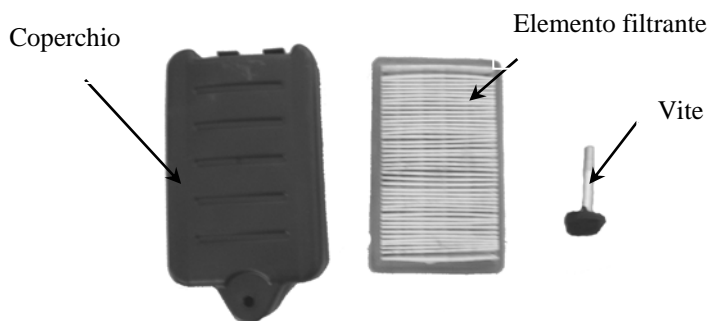

Controllo carburante:

ATTENZIONE: utilizzare sempre benzina senza piombo. Mai utilizzare miscele oleose o benzina sporca. Evitare di introdurre sporco, polvere o acqua nel serbatoio carburante.

Capacità serbatoio: 1.6 litri.

ATTENZIONE: la benzina è estremamente infiammabile ed esplosiva.

Assicurarsi di rabboccare il serbatoio in un'area ventilata, con MOTORE SPENTO. Non fumare né usare fiamme libere nell'area di stoccaggio del carburante o comunque durante le operazioni di rifornimento. Evitare di riempire troppo il serbatoio, assicurarsi di aver chiuso il tappo in modo sicuro, evitare di spargere carburante all'esterno del serbatoio.

13- MANUTENZIONE

Una corretta manutenzione aumenta la vita utile di macchina e motore.

Prima di procedere alle necessarie operazioni di manutenzione, fermare la macchina su un terreno pianeggiante; evitare di toccare le parti calde o in movimento per scongiurare infortuni.

Le emissioni del motore contengono monossido di carbonio: assicurarsi di manutentare la motozappa in un'area adeguatamente ventilata.

Cambio dell'olio: riferirsi alla voce "Controllo Olio Motore" di pag 11

Pulizia del filtro aria:

Un filtro sporco causa un aumento dei consumi e perdite di efficienza del motore. Controllare e pulire periodicamente (almeno una volta ogni 50 ore di lavoro) l'elemento filtrante.

Sostituire il filtro ogni 300 ore.

Pulizia candela:

Per avere un motore in buone condizioni operative è necessario controllare periodicamente la distanza fra gli elettrodi della candela.

Rimuovere la stessa, pulire gli elettrodi con una spazzola d'acciaio, quindi assicurarsi che la distanza fra gli elettrodi sia compresa fra 0.7/0.8 mm come indicato nella figura a lato.

Se necessario procurarsi una candela di ricambio.

Prima di procedere al rimontaggio, controllare lo stato di usura della relativa guarnizione.



DEPOSITO

- 1) Assicuratevi che l'area di stoccaggio sia pulita e libera da polvere
- 2) Predisporre una raccolta liquidi sotto il carburatore
- 3) Svuotare il serbatoio
- 4) Coprire la macchina per proteggerla dai depositi polverosi
- 5) Disporre la macchina su una superficie pianeggiante

14 - CARATTERISTICHE TECNICHE

PARTI PRINCIPALI

1. Acceleratore
2. Leva innesto fresa
3. Stegole
4. Carter protezione fresa
5. Sperone
6. Gruppo fresante
7. Ruotino di trasferimento

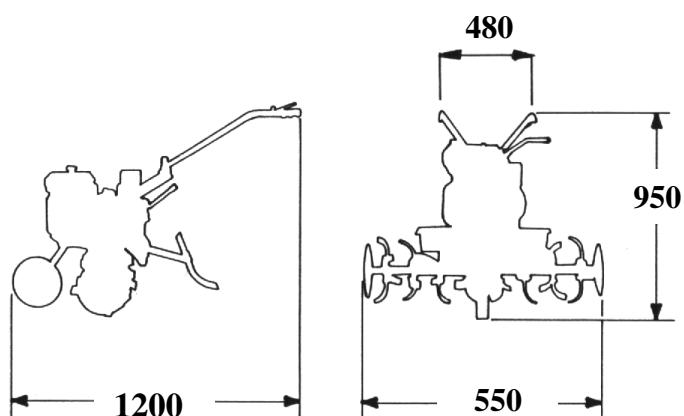

DATI TECNICI RL 2

- Avviamento autoavvolgente
- Trasmissione finale: carter in acciaio con catena
- Albero fresa esagonale
- Cambio monomarcia
- Frizione a cinghia con tenditore
- Stegole di guida regolabili
- Carter protezione fresa
- Fresa cm 55 con dischi laterali di protezione
- Diametro fresa: 260 mm
- Ruotino anteriore di trasferimento
- Motore 4 tempi 87cc raffreddato ad aria (2.2 HP)
- Capacità serbatoio > 1.6 litri
- Capacità olio motore > 0.35 litri
- Peso a secco: 30 kg
- Potenza acustica LwA : 96 dB

15 – ESEMPIO DICHIARAZIONE DI CONFORMITA'



Dichiarazione CE di Conformità	CE Declaration of Conformity	Declaration CE de Conformité	CE-Konformitäts-erklärung	Declaration CE de Conformidad	ცხვრისნი სავაჭრო გამოცდების ვიდეო-სტრუქტურა	Сертификат соответствия ЕС	CE Atbilstības sertifikāts	Izjava o CE sukladnosti
Italiano	English	Français	Tedesco	Español	Georgiano	Russo	Latviski	Hrvatski
Meccanica Benassi S.p.a., Via Statale, 325 – 44047 Dosso (Ferrara) Italy								
dichiara sotto la propria responsabilità che la macchina :	declares under its own responsibility that the machine	déclare sous sa propre responsabilité que la machine:	erklärt, unter eigener Verantwortung, daß die Maschine	declara bajo su responsabilidad que la máquina:	საუკუთვნი ვაჭრობის ვიდეო-სტრუქტურა	заявляет под свою ответственность, что машина:	Deklarē ar pilnu atbildību ka:	izjavljuje pod vlastitom odgovornošću da stroji:
Tipo:	Type:	Catégorie:	Kategorie:	Género:	ჭარხ:	Тип:	Tipi / Nosaukums:	Tip:
Motozappatrice	Motahoe	Motobineuse	Motorkacke	Motocazada	მტკობლიკა	Мотоблок	Motobloks	Motokoparčica
Modello:	Model:	Modèle:	Modell:	Modelo:	ვრცუცო:	Модель:	Modelis:	Model:
RL 2								
Matricola:	Matriculation No.:	No de Matricule:	Maschinennr.:	No de Matricula:	სერვისო ნომერი:	Серийный номер:	Seriņas Nr.:	Serijski broj:
27XXXXXX								
è costruita dalla medesima ed è conforme ai requisiti essenziali di sicurezza e di tutela della salute di cui alle direttive	is manufactured by the same and complies with the safety essential requirements and health protection established by directive:	est produit da la meme et est conforme aux essential spécifications de sécurité et protection de la santé de la directive:	ber der selbe konstruiert wurde und den grundlegenden Anforderungen für die Sicherheit und zum Schutz der Gesundheit entspricht, gemäß der Richtlinie:	es producido da la misma y cumple los requisitos de seguridad y protección de la salud de la directiva:	გადასტურებულია მოთხოვნილი:	соответствует предписаниям директивы:	Atbilst direktīvai:	je proizveden od strane istog i da zadovoljava bline zahtjeve sigurnosti i zaštite zdravlja na temelju direktiva:
Motore:	Engine:	Moteur:	Motor:	Motor:	მწარმო:	Двигатель:	Dzinājs:	Motor:
2006/42/CE - 2004/108/CE								
Loncin 154F								
Tutta la documentazione tecnica è conservata presso la sede della	All the technical documentation available by	Documentation technique déposée auprès du Siège de	Technische Dokumentation ist bei der Firma hinterlegt	Toda la documentación técnica depositada en sede de:	დოკუმენტაცია ინახება სავაჭრო:	Техническая документация хранится на базе:	Tehniskā dokumentācija glabājas datu bāzē pie:	Sva tehnička dokumentacija dostupna je u sjedištu kod:
Meccanica Benassi S.p.a.								

Dosso (Italy)
22/10/2014



Meccanica Benassi S.p.a.
L'Amministratore Unico
Silvano Benassi

(Signature)



M **MECCANICA** **B** **BENASSI** S.P.A.

www.benassi.it

Le descrizioni, le illustrazioni e le caratteristiche tecniche qui riportate non sono vincolanti per Casa Costruttrice che le comunica a semplice titolo informativo riservandosi di comunicarle in qualsiasi momento senza l'obbligo di aggiornarle in questa pubblicazione.
Proprietà letteraria ed artistica della **MECCANICA BENASSI S.P.A.**