

LIBRETTO ISTRUZIONI INSTRUCTION BOOKLET

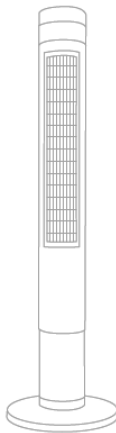

VENTILATORE A COLONNA TOWER FAN

Modello VC112





Questo simbolo vi invita a leggere attentamente queste istruzioni prima dell'uso dell'apparecchio, ed eventualmente informare terzi, se necessario. Conservare il libretto per ulteriori consultazioni e per l'intera durata di vita dell'apparecchio. Se nella lettura di queste istruzioni d'uso alcune parti risultassero difficili nella comprensione o se sorgessero dubbi, prima di utilizzare il prodotto contattare l'azienda all'indirizzo scritto in ultima pagina.



Questo simbolo indica la classe II isolamento elettrico, per cui la spina del cordone è priva del polo per la messa a terra.



Avvertenze, installazione, uso, pulizia e manutenzione dell'apparecchio potrebbero subire lievi aggiornamenti rispetto al presente manuale; per maggiori dettagli si consiglia di collegarsi al sito www.bimaritaly.it, per consultare il manuale aggiornato on-line.



Questo prodotto è conforme a tutte le direttive europee applicabili.

AVVERTENZE GENERALI

• Questo apparecchio è destinato solo all'impiego domestico, per la ventilazione di ambienti interni: non utilizzatelo per altro scopo.

Attenzione: il ventilatore può essere utilizzato esclusivamente completo della base di supporto (guscio anteriore e posteriore).

• Ogni altro uso è da considerarsi improprio e pericoloso. Il costruttore non potrà essere ritenuto responsabile di eventuali danni derivanti da uso improprio, erroneo e irresponsabile e/o da riparazioni effettuate da personale non qualificato.

Esempi di apparecchi per ambiente domestico sono apparecchi per tipiche funzioni domestiche, usati in ambito domestico, che possono essere utilizzati per tipiche funzioni domestiche anche da persone non esperte:

- in negozi, uffici e altri luoghi di lavoro similari;
- in aziende agricole o similari;
- da clienti di alberghi, motel e altri ambienti di tipo residenziale; - in ambienti del tipo bed and breakfast.

- Non utilizzare l'apparecchio con temperatura ambiente superiore a 40°C.
- Non infilare alcun utensile o le dita fra le maglie della griglia di protezione della ventola.
- L'apparecchio può essere utilizzato da bambini di età non inferiore a 8 anni e da persone con ridotte capacità fisiche, sensoriali o mentali, o prive di esperienza o della necessaria conoscenza, purchè sotto sorveglianza oppure dopo che le stesse abbiano ricevuto istruzioni relative all'uso sicuro dell'apparecchio e alla comprensione dei pericoli ad esso inerenti. I bambini non devono giocare con l'apparecchio. La pulizia e la manutenzione destinata ad essere effettuata dall'utilizzatore non deve essere effettuata da bambini senza sorveglianza.
- L'apparecchio deve essere mantenuto fuori dalla portata di bambini.
- Tenere la batteria fuori dalla portata dei bambini.
- Attenzione: quando si utilizzano apparecchi elettrici, occorre sempre rispettare le precauzioni di sicurezza di base per evitare i rischi di incendio, di scosse elettriche e di lesioni fisiche.
- Controllate che il ventilatore non venga in contatto con l'acqua o altri liquidi. Nel caso dovesse inavvertitamente bagnarsi o immergersi in un liquido, per prima cosa disattivare la presa di corrente spegnendo l'interruttore del quadro elettrico, e solo dopo togliere la spina dalla presa di corrente. Asciugarlo con cura sia spina che la presa di corrente e solo dopo riattivare la corrente alla presa. Re-inserire la spina nella presa di corrente, e poi utilizzare l'apparecchio. In caso di dubbio, rivolgersi a personale professionalmente qualificato.

- Scollegare sempre l'apparecchio dalla presa di corrente prima di assemblare, smontare e prima di pulire l'apparecchio.
- Non usare l'apparecchio se non funziona correttamente o se sembra danneggiato; in caso di dubbio rivolgersi a personale professionalmente qualificato.
- Assicurarsi che la ventola funzioni correttamente: nel caso contrario spegnere l'apparecchio e farlo controllare da personale professionalmente qualificato.
- Non spostare l'apparecchio durante il funzionamento.
- Scollegare sempre l'apparecchio dalla presa di corrente prima di assemblare, smontare e prima di pulire l'apparecchio.
- Se l'apparecchio non è in funzione togliere la spina dalla presa di corrente.
- Non lasciare l'apparecchio esposto agli agenti atmosferici (sole, pioggia, ecc.).
- Non toccare l'apparecchio con mani o piedi bagnati.
- Non tirare il cavo per spostare l'apparecchio.
- Non tirare il cavo d'alimentazione o l'apparecchio stesso per disinserire la spina dalla presa di corrente.
- Se il cavo di alimentazione è danneggiato, esso deve essere sostituito dal costruttore o dal suo servizio assistenza tecnica o comunque da una persona con qualifica simile, in modo da prevenire ogni rischio.
- Questo apparecchio non è destinato a essere fatto funzionare per mezzo di un temporizzatore esterno o con un sistema di comando a distanza separato, per evitare il rischio di incendio nel caso l'apparecchio sia coperto o sia posizionato in modo non corretto.
- In caso di guasto o cattivo funzionamento spegnere l'apparecchio e farlo controllare da personale professionalmente qualificato; le

riparazioni effettuate da personale non qualificato possono essere pericolose e fanno decadere la garanzia.

INSTALLAZIONE

- Dopo aver tolto l'imballaggio, assicurarsi dell'integrità dell'apparecchio; in caso di dubbio non utilizzarlo e rivolgersi a personale professionalmente qualificato. Gli elementi d'imballaggio (sacchetti di plastica, polistirolo espanso, chiodi, ecc.) non devono essere lasciati alla portata di mano di bambini in quanto potenziali fonti di pericolo, ma vanno smaltiti secondo le norme vigenti negli appositi contenitori per la raccolta differenziata.

Tutti gli elementi dell'imballaggio vanno conferiti alla raccolta differenziata e destinati nei contenitori pertinenti alla materia prima dell'elemento (essa è identificata dall'apposito simbolo), e secondo le disposizioni del proprio Comune. Gli elementi secondari dell'imballaggio con peso esiguo (es : nastro adesivo) sono privi di marcatura e così pure i sacchetti di ridotte misure, la pellicola protettiva di superfici : essi vanno destinati alla raccolta nelle modalità vigenti nel proprio Comune.

- Prima di collegare l'apparecchio controllare che i valori di tensione riportati sulla targa dati corrispondano a quelli della rete elettrica. In caso di incompatibilità tra la presa e la spina dell'apparecchio, far sostituire la presa con altra di tipo adatto da personale professionalmente qualificato, il quale accerti che la sezione dei cavi della presa sia idonea alla potenza assorbita dall'apparecchio. In generale è sconsigliato l'uso di adattatori e/o prolunghes; se il loro uso si rendesse indispensabile, devono essere conformi alle vigenti norme di sicurezza e la loro portata di corrente (ampères) non deve essere inferiore a quella massima dell'apparecchio.
- La presa di corrente deve essere facilmente accessibile in modo da poter disinserire con facilità la spina in caso di emergenza.
- Prima di ogni utilizzo verificare che l'apparecchio sia in buono stato, che il cordone elettrico non sia danneggiato: in caso di dubbio rivolgersi a personale professionalmente qualificato.
- Posizionare l'apparecchio lontano da:
 - fonti di calore (ad es. fiamme libere, fornello gas, ecc.)
 - contenitori di liquidi (ad esempio, lavelli ecc.) per evitare schizzi d'acqua o che vi possa cadere (distanza minima 2 metri)
 - tessuti (tende, ecc.) o materiali volatili che possano ostruire la griglia di aspirazione; verificare che anche la parte anteriore sia sgombra da materiali volatili (polvere, ecc.).
- Questo apparecchio NON è idoneo per impiego in ambienti con atmosfere esplosive (con presenza di sostanze infiammabili sotto forma di gas, vapore, nebbia o polvere, in condizioni atmosferiche in cui, dopo l'accensione, la combustione si propaga nell'aria).
- La superficie di appoggio deve essere stabile, non in pendenza (in quanto l'apparecchio potrebbe ribaltarsi) e liscia. Non posizionare il ventilatore su mensola. Non appendere l'apparecchio al muro.

ASSEMBLAGGIO

Attenzione: prima di assemblare la base del ventilatore, assicurarsi che sia scollegato dalla presa di corrente.

Per l'assemblaggio si prenda come riferimento la figura.

Accoppiare il guscio anteriore a quello posteriore esercitando una certa pressione fino a fondo, assicurarsi che le clips siano saldamente bloccate.

Posizionare la base sul fondo del corpo in modo che i due fori (cerchio e semicerchio) coincidano con le relative sporgenze.

Assicurare il bloccaggio con le 4 viti in dotazione. Al termine dell'operato, verificare che i due gusci siano saldamente assemblati correttamente sul corpo motore.

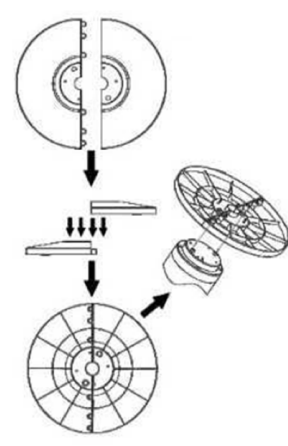

Descrizione

Pannello comandi

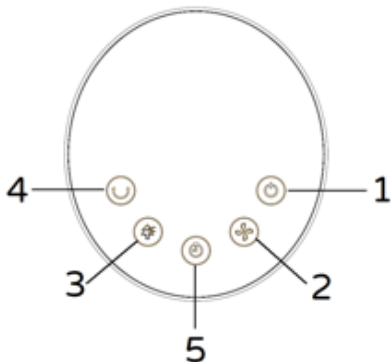

1. Pulsante On/off
2. Pulsante velocità
3. Pulsante modalità: normal, nature, sleep

Telecomando

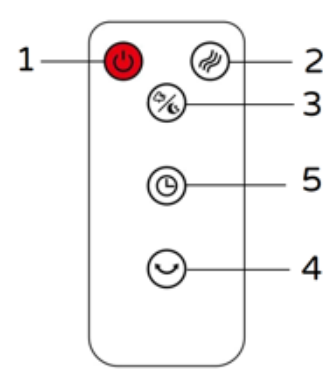

4. Pulsante oscillazione
5. Pulsante timer

Il telecomando è alimentato solo con batteria (una) a bottone tipo CR2025, non fornita in dotazione. Per inserirla seguire le modalità e le avvertenze qui descritte:

USO

Prima di ogni utilizzo verificare che l'apparecchio sia in buono stato, che il cordone elettrico non sia danneggiato: se il cavo di alimentazione è danneggiato, esso deve essere sostituito dal costruttore o dal suo servizio assistenza tecnica o comunque da una persona con qualifica simile, in modo da prevenire ogni rischio.

Inserire la spina nella presa di corrente: sul display appare la temperatura ambiente e si sentirà un “bip” che indica che l'apparecchio è in stand-by.

Le funzioni dell'apparecchio si azionano con la tastiera del pannello comandi e alcune solo con il telecomando (sede nella parte posteriore/alloggiamento) che deve essere puntato frontalmente (distanza max di circa 4m e 20gradi di scostamento) in direzione del display.

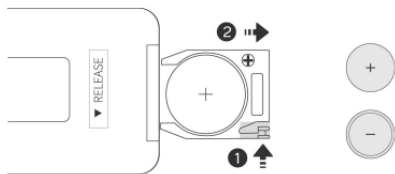

1. Premere il tasto di blocco e tenerlo premuto per estrarre il porta-batteria.
2. Sostituire la batteria con una dello stesso tipo, assicurandosi che la polarità (+) sia rivolta verso l'alto.
3. Spingere verso l'interno il porta-batteria fino a bloccarlo saldamente in posizione.

ATTENZIONE: non permettere ai bambini di inserire e sostituire la batteria. Non ingerire la batteria. Pericolo di ustioni chimiche. Questo prodotto contiene una batteria a bottone/moneta. Se la batteria a bottone/moneta viene ingerita, può causare gravi ustioni interne e in sole 2 ore può portare alla morte. Tenere le batterie nuove e usate lontano dalla portata dei bambini. Se il vano batteria non si chiude in modo sicuro, interrompere l'utilizzo del prodotto e tenerlo lontano dalla portata dei bambini. Se si presume che la batteria possa essere stata ingerita o collocata all'interno di qualsiasi parte del corpo, rivolgersi immediatamente a un medico.

La batteria contiene materiali pericolosi per l'ambiente, quindi devono essere rimosse dall'apparecchio prima che venga rottamato e vanno smaltite in modo sicuro.

Ventilazione:

- 1) Per accendere il ventilatore, premere il tasto “ON/OFF” (1) del pannello comandi o del telecomando.
- 2) Il ventilatore si avvierà alla velocità massima, sul display del pannello comandi appare icona “” accesa, e le altre funzioni selezionate.
- 3) Per selezionare la velocità desiderata, premere ripetutamente il tasto “” (2): sul pannello comandi o sul telecomando (minima, media o massima).
“”= velocità minima “”= Velocità media “”= Velocità massima
Timer: questa funzione consente di impostare il tempo di funzionamento, al termine del quale l'apparecchio si arresta automaticamente.

Per impostare il tempo di funzionamento, premere ripetutamente il tasto “” (5) del telecomando o del pannello comandi: ad ogni pressione del tasto varia il tempo impostato, e sul display appare il tempo selezionato (1 ora – 2 ore – 3 ore, ecc) ed il simbolo “”: il tempo massimo è di 12 ore. Per disattivare il timer, premere il tasto sino a che si spengono tutti i tempi ed il simbolo corrispondente.

Modalità : il ventilatore può funzionare sia a velocità costante “” (minima, media e max), che a due diverse velocità intermittenti: “Sleep” e “Nature”.

Per attivare la modalità “Nature”, premere il tasto “” (3) fino a che sul display appare icona “”: le velocità sono casuali cicliche, vedi immagini con indicato tempi e velocità (minima=1/mediana=2/massima=3) durante ogni ciclo.

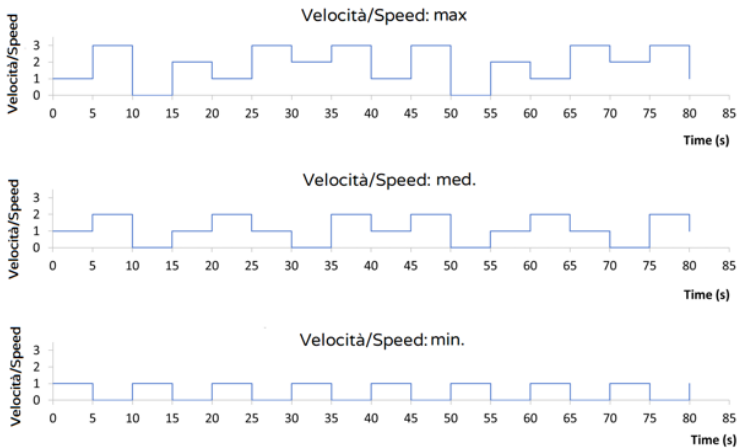

Per attivare la modalità “Sleep”, premere nuovamente il tasto (3) fino a che sul display appare icona “☾”, in dettaglio i cicli sono (vedi immagini con indicato tempi e velocità):

- Velocità massima impostata: il ventilatore lavorerà alla velocità massima per 30 minuti, alla velocità media per 30 minuti, alla velocità minima per 30 minuti e successivamente passerà alla velocità media per rimanere sino a quando l'apparecchio non verrà spento manualmente o dal timer impostato precedentemente
- Velocità media impostata: il ventilatore lavorerà alla velocità media per 30 minuti, alla velocità minima per 30 minuti, alla velocità media per 30 minuti e successivamente passerà alla velocità minima per rimanere sino a quando l'apparecchio non verrà spento manualmente o dal timer impostato precedentemente
- Velocità minima impostata: il ventilatore lavorerà alla velocità minima per 30 minuti, poi funzionerà alla velocità media per 30 minuti, e successivamente passerà alla velocità minima per rimanere sino a quando l'apparecchio non verrà spento manualmente o dal timer impostato precedentemente

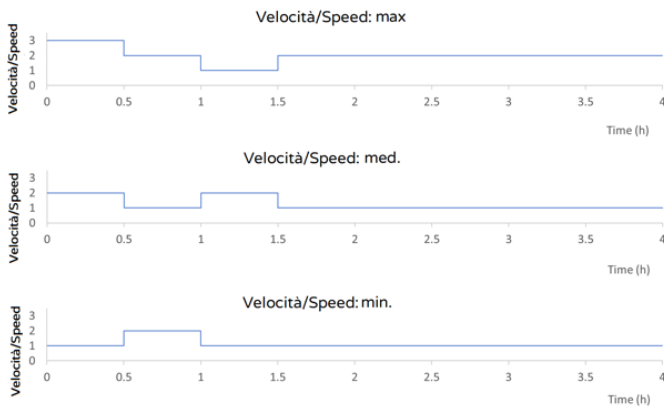

Per attivare la modalità velocità costante, premere nuovamente il tasto fino a che sul display appare icona “⚙️”.

- Oscillazione orizzontale (destra-sinistra): si ottiene premendo l'apposito tasto “☺” del telecomando o della pulsantiera. Per eliminare il movimento premere nuovamente il tasto (4).
- Oscillazione (destra-sinistra): premere il tasto “☺”, attivarla (simbolo acceso) o disattivarla (simbolo spento).

Se non viene eseguita alcuna operazione entro 3 minuti, il display si oscurerà leggermente automaticamente: toccando qualsiasi tasto il display si riaccende normalmente.

Per spegnere il ventilatore, premere il tasto “☺” presente sul telecomando o sul pannello comandi, poi disinserire la spina dalla presa di corrente.

Per lunghi periodi di inattività, togliere la spina dalla presa di corrente.

PULIZIA E MANUTENZIONE

Attenzione: prima di eseguire le normali operazioni di pulizia, togliere la spina dalla presa di corrente.

- Per la pulizia utilizzare un panno morbido, leggermente inumidito; non utilizzare prodotti abrasivi o corrosivi.
- Non immergere nessuna parte del ventilatore in acqua o altro liquido: nel caso dovesse succedere non immergere la mano nel liquido ma per prima cosa togliere la spina dalla presa di corrente. Asciugare con cura l'apparecchio e verificare che tutte le parti elettriche siano asciutte: in caso di dubbio rivolgersi a personale professionalmente qualificato.
- E' indispensabile mantenere i fori di aerazione del motore liberi da polvere e lanugine.
- Per periodi lunghi di inutilizzo, è necessario stivare il ventilatore al riparo da polvere e umidità; consigliamo di utilizzare l'imballo originale.
- Se si decide di non utilizzare più l'apparecchio, si raccomanda di renderlo inoperante tagliando il cavo di alimentazione (prima assicurarsi d'aver tolto la spina dalla presa di corrente), e di rendere innocue quelle parti che sono pericolose qualora utilizzate per gioco dai bambini.

Le batterie utilizzate da questo apparecchio, alla fine della loro vita utile, vanno smaltite negli appositi raccoglitori. Informarsi sulle normative locali relative alla raccolta differenziata delle batterie.

Un corretto smaltimento delle batterie permette di evitare conseguenze negative per l'ambiente e la salute







INFORMAZIONI AGLI UTENTI ai sensi del Decreto Legislativo N° 49 del 14 Marzo 2014 “Attuazione della Direttiva 2012/19/UE sui rifiuti di apparecchiature elettriche ed elettroniche (RAEE)”

Il simbolo del cassonetto barrato riportato sull'apparecchiatura indica che il prodotto alla fine della propria vita utile deve essere raccolto separatamente dagli altri rifiuti. L'utente dovrà, pertanto, conferire l'apparecchiatura integra dei componenti essenziali giunta a fine vita agli idonei centri di raccolta differenziata dei rifiuti elettronici ed elettrotecnici, oppure riconsegnarla al rivenditore al momento dell'acquisto di nuova apparecchiatura di tipo equivalente, in ragione di uno a uno, oppure 1 a zero per le apparecchiature aventi lato maggiore inferiore a 25 CM. L'adeguata raccolta differenziata per l'avvio successivo dell'apparecchiatura dimessa al riciclaggio, al trattamento e allo smaltimento ambientale compatibile contribuisce ad evitare possibili effetti negativi sull'ambiente e sulla salute e favorisce il riciclo dei materiali di cui è composta l'apparecchiatura. Lo smaltimento abusivo del prodotto da parte dell'utente comporta l'applicazione delle sanzioni amministrative di cui al D.Lgs n. Decreto Legislativo N°49 del 14 Marzo 2014.



ETICHETTA DATI

 Innoliving Spa Via A. Merloni 2/B - 60131 Ancona - Italy	
VC112 VENTILATORE A COLONNA TOWER FAN	
220-240V~ 50-60Hz 50W	
Made in China	
	
	
Lot n.:	Rev.00_12.2025 WWW.BIMARITALY.IT
Attenzione: utilizzare il ventilatore solo con la base assemblata. Attention: use the fan assembled with the base only.	



Please read these instructions carefully before using the appliance, and instruct other persons using it, too, when necessary. Keep booklet Handy for further use.

If when reading this instructions manual certain parts should remain difficult to understand, or if there is any confusion, contact the company indicated on the last page before using the product.



This symbol show: the appliance is class II equipment, for which the power cord plug is without of the pole to the ground.



This symbol highlights instructions and precautions for safe use. Warnings and appliance installation, use, cleaning and maintenance procedures may be updated slightly from those described in this manual; for further details, please consult the updated on-line manual at www.bimaritaly.it.



This product complies with all the applicable EU directives

GENERAL NOTICES

- This device is intended for home use only, to ventilate rooms, and in the manner described in this manual: do not use it for any other purpose.

Attention: the fan can only be used if complete with the support base (front and rear shell).

- Any other use is to be considered inappropriate and therefore dangerous. The manufacturer cannot be held responsible for eventual damage caused by inappropriate, improper or irresponsible use and/or for repairs made to the product by unauthorised personnel.

This appliance is intended to be used in household and similar applications such as:

- staff kitchen in shops, offices and other working environments;
- by clients in hotels, motels and other residential type environments
- bed and breakfast type environments ,farm houses
- Do not use the appliance with ambient temperatures above 40°C.
- Do not insert any tool, or your fingers, into the grille protecting the blades.
- This appliance can be used by children aged from 8 years and above and persons with reduced physical, sensory or mental capabilities or lack of

experience and knowledge if they have been given supervision or instruction concerning use of the appliance in a safe way and if they understand the hazards involved. Children shall not play with the appliance. Cleaning and user maintenance shall not be made by children without supervision.

- The appliance must be kept out of children's reach.
- Keep the battery out of reach of children.
- Attention: when using electric appliances, the basic safety precautions must always be observed to avoid risks of fire, electric shocks and physical injury.
- Always unplug the appliance before you assemble, disassemble or clean the appliance.
- Do not use the appliance if it is not operating correctly or seems damaged; if in doubt, contact professionally qualified personnel.
- Make sure that the appliance is working correctly: if not, turn the appliance off and have it checked by professionally qualified personnel.
- Check that the fan does not come into contact with water or other liquids. If it is accidentally wet or immersed in a liquid, first disconnect the power supply by turning off the control panel switch, and only then remove the plug from the power socket. Dry both the plug and the power socket carefully before reactivating the power socket. Reconnect the plug to the power socket and then use the appliance. If in doubt, call in qualified staff.
- Do not move the appliance when it is operating.
- Unplug the appliance when not in use.
- Do not leave the device exposed to the weather (sun, rain, etc.).
- Do not touch the appliance with wet hands or feet.
- Do not pull on the cord to move the appliance.
- Do not pull on the cord to disconnect the plug from the socket.
- If the supply cord is damaged, it must be replaced by the manufacturer, its service agent or similarly qualified persons in order to avoid a hazard.

- Do not use the appliance with a timer or a programmer or with a system that can switch on the appliance automatically, to avoid risk of fire, since a fire risk exists if the appliance is covered or positioned incorrectly.
- If the appliance breaks down or there is a malfunction, switch off the appliance and have it checked by qualified personnel; repairs carried out by unauthorised personnel may be dangerous and invalidate the guarantee.

INSTALLATION

- After removing the packing materials, check the integrity of the appliance; if you are unsure, do not use it and ask for qualified professional help. The packing materials (plastic bags, polystyrene foam, nails, etc.) must be kept out the reach of children because they are potential sources of danger. All packaging elements must be disposed of according to their raw material (see the symbol stamped on each one) and according to the provisions of their municipality. The secondary elements of the packaging with low weight (es: packing tape) are unmarked as are its small size packing materials, the protective film of surfaces: therefore you have to follow the procedures for the disposal in force in your municipality.
- Before connecting the appliance, check that the voltage values shown on the data plate correspond to those of the electricity supply network. In the event of incompatibility between the electric outlet and the plug of the appliance, have the outlet replaced with another more suitable type by professionally qualified personnel, who will make sure that the section of the wires of the outlet is appropriate for the absorbed power of the heater. In general, the use of adapters or extension cords is not recommended; if their use is indispensable, they must conform to existing safety standards and their current capacity (amperes) must not be less than the maximum of the appliance.
- The power socket must be easy to reach so the plug can be removed quickly in case of emergency.
- Before each use, check that the equipment is in good condition, and that the power cable is not damaged: if in doubt consult a qualified professional.
- Place the appliance far from
 - Heat sources (e.g.flames, gas stoves etc.)
 - container of liquids (e.g.sinks etc) to avoid any spray or the appliance falling into it (minimum distance of 2 meters)
 - fabrics (curtains, etc.) or unstable materials that could obstruct the air intake grille; make sure that the front is free of unstable materials (dust, etc.).
- The surface on which the appliance is placed must be stable, level (otherwise the unit may fall over) and smooth. Do not place the fan on shelves. Do not hang the unit on the wall.
- This appliance is not intended to be operated by means of an external timer or a separate remote control system, to avoid the risk of fire in case the device is covered or is positioned incorrectly.
- Do not place the wall fan into the room to avoid the back-flow of gases from the open flue of gas or other fuel-burning appliances (for duct and partition fans).
- This device is NOT suitable to use it in an explosive environment (in the presence of flammable substances such as gas, vapor, mist or dust, in atmospheric conditions when, after ignition, the combustion is spread in the air).
- Do not connect to thermal control systems or a programmer or timer or other device that can automatically turn on the unit, thus avoiding the risk of damage to people, animals or property.

ASSEMBLY

Attention: always unplug the appliance before you assemble.

To assemble it, refer to figure.
 Insert the rear shell (that with cable clamp) on the bottom in manner that the hole coincides with the protrusion.
 Couple the rear shell to the front, by exerting some pressure all the way down, making sure the clips are firmly locked.
 Secure the 4 screws provided.
 At the end of the operation, check that the support base is firmly coupled and attached to the motor body.

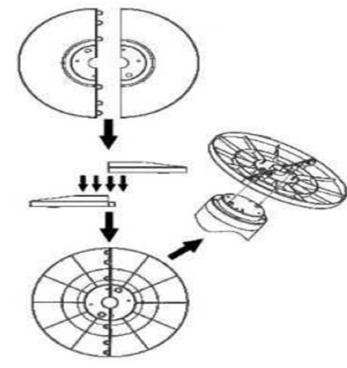

Control panel

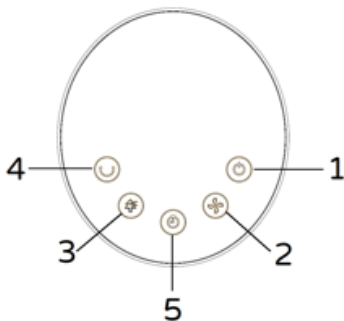

Remote control

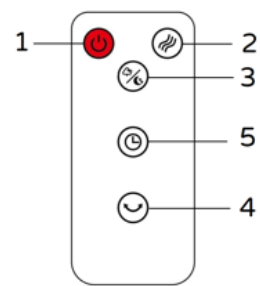

1. Pulsante On/off
2. Pulsante velocità
3. Pulsante modalità: normal, nature, sleep

4. Pulsante oscillazione
5. Pulsante timer

USE

Before each use, verify that the unit is in good condition, the electric cord is not damaged, if the power cord is damaged, it must be replaced by the manufacturer or a competent qualified electrician or a person with similar qualifications, in order to avoid any risk.

Insert the plug into the socket: the room temperature appears on the display and you will hear a "beep" indicating that the appliance is in stand-by.

The functions of this appliance can be started using the keyboard of the control panel or the remote control which has to be pointed in the correct direction (within a 4m distance making a 20 degrees angle).

The remote control is powered only by (one) CR2025 button coin cell battery, which is not supplied. To enter it follow the procedures and warnings described here:

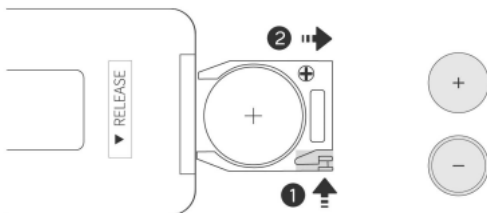



1. Press the lock button and hold it down to take out the battery holder.
2. Replace the battery with one of the same type, making sure the (+) polarity is facing up.
3. Push the battery holder in, until it's locked in place securely.

WARNING: Do Not Ingest Battery. Chemical Burn Hazard.



This product contains a coin / button cell battery. If the coin / button cell battery is swallowed, it can cause severe internal burns in just 2 hours and can lead to death. Keep new and used batteries away from children. If the battery compartment does not close securely, stop using the product and keep it away from children. If you think batteries might have been swallowed or placed inside any part of the body, seek immediate medical attention. The batteries contain materials, which are hazardous to the environment; they must be removed from the appliance before it is scrapped and that they are disposed of safely.

Running the fan:



- 1) To turn the fan on, press the “ON/OFF ” (1) button on the control panel or the remote control.
- 2) The fan starts at the lowest speed. On the display of the control panel, an “” icon will light up, and other selected functions will display.
- 3) In order to select the desired speed, press the “” (2) repeatedly on the control panel or the remote control (minimum, medium or maximum).

“”= minimum speed “”= medium speed “”= maximum speed

Timer: This function allows you to set the time of operation, after which the unit will stop automatically.

To set the operating time, press the “” (5) button on the remote repeatedly: each press of the button changes the time set, and the selected time appears on the display (1 hour – 2 hours-3 hours, etc...): the maximum operating time is 12 hours and the symbol “”. To disable the timer, set the maximum time, then press the button again and the corresponding indicator lights will turn off.

Mode :the fan can work both at a constant speed “” (minimum, medium and max), as well as at two different speeds that are intermittent: “Sleep” and “Nature”.

To activate "Nature" mode, press the “” (3) button until “” appears on the display: speeds are random and cyclic. See images with specified time and speed (minimum=1 / medium=2 / maximum=3) during each cycle.

Horizontal oscillation (right-left): this is done by pressing button “” on the remote control or the keypad. To stop the movement, press button (4) once again.

To turn the fan off press the “” button on the remote control or the control panel, then unplug the plug from the mains.

If the appliance is not being used for long periods of time, remove the plug from the plug point.

CLEANING AND MAINTENANCE

Attention: before normal cleaning, remove the plug from the socket.

- Clean the body with soft, slightly damp, cloth; do not use abrasive or corrosive products.
- Do not immerse any part of the fan in water or other liquid: if this should happen, do not put your hand in the liquid, but first remove the plug from the socket. Carefully dry the appliance and make sure that all the electrical parts are dry: in the case of doubt, ask for professionally qualified help.
- It is essential that the motor's air holes be kept from dust and lint.
- If the fan will not be used for long periods, it must be protected from dust and humidity; we recommend storing it in its original packaging.
- Should you decide not to use the appliance any more, we recommend making it inoperative by cutting the power cord (after making sure you have disconnected the plug from the socket) and make dangerous parts harmless if children are allowed to play with them.

The batteries used in this device must be disposed of in the special bins at the end of their life. Please inform yourself about the local rules on separate collection of batteries. The correct disposal of batteries helps preventing potentially negative consequences on the environment and human health.







INFORMATION TO USERS according to Legislative Decree No. 49 of March 14, 2014 " 2012/19/UE Implementation of the Directive on Waste Electrical and Electronic Equipment (WEEE) "

The crossed-out dustbin symbol indicates that the product at the end of its life must be collected separately from other waste. The user should, therefore, take the equipment with the essential components at the end of its useful life to the separate collection center of electronic and electrical waste, or return it to the retailer when purchasing new equipment of equivalent type, in ratio of one to one, or one to zero for devices with larger side less than 25 CM. The separate collection for the decommissioned equipment for recycling, treatment and environmentally compatible disposal contributes to avoid possible negative effects on the environment and human health and promotes recycling of the materials. Improper disposal of the product by the user entails the application of administrative sanctions according to Legislative Decree No. 49 of 14 March 2014.



RATING LABEL

 Innoliving Spa Via A. Merloni 2/B - 60131 Ancona - Italy	
VC112 VENTILATORE A COLONNA TOWER FAN	
220-240V~ 50-60Hz 50W Made in China	
	
	
Lot n.:	WWW.BIMARITALY.IT
Attenzione: utilizzare il ventilatore solo con la base assemblata. Attention: use the fan assembled with the base only.	

Rev.00_12-2025

Informazioni di contatto/ Contact details	Innoliving Spa – Via A. Merloni 2B – 60131 Ancona (ITALY)		
Identificativo del modello/ Model identifier: VC112			
Descrizione/Description	Simbolo/	Valore/Value	Unità/Unit
Portata massima d'aria/Maximum fan flow rate	F	2.94	m ³ /min
Potenza assorbita/Fan power input	P	34.6	W
Valore di servizio/Service value	S _v	0.085	(m ³ /min) /
Consumo di energia in modalità standby/ Standby power consumption	P _{SB}	0.1	W
Consumo di energia in modalità spenta/Off power consumption	P _{OFF}	-	W
Livello di potenza sonora del ventilatore/Fan sound power level	L _{WA}	42.7	dB(A)
Velocità massima dell'aria/Maximum air	C	2.7	m/sec
Consumo elettrico stagionale/Seasonal electricity consumption	Q		kWh/a
Norma di riferimento/Measurement standard for service value	EN IEC 60879:2019		

Si consiglia di registrare l'apparecchio online sul sito <https://www.bimaritaly.it/it/garanzia> oppure scansionare il Qr code a fianco per la registrazione garanzia prodotto (compilare i dati richiesti per attivare la garanzia sul prodotto che hai acquistato)



I Condizioni generali di garanzia

La garanzia decorre dall'acquisto dell'apparecchio la cui data è comprovata da un documento di consegna fiscalmente obbligatorio (ricevuta o scontrino fiscale o documento di trasporto), ha una durata di 24 mesi e cessa dopo il periodo prescritto.

Si garantiscono tutte le sostituzioni o le riparazioni che si rendessero necessarie a causa di difetti di materiale o di costruzione.

Non sono coperte da garanzia tutte le parti che dovessero risultare difettose per la mancata osservanza delle istruzioni di installazione, o di uso, o di manutenzione, per danni causati dal trasporto, per negligenza o incuria nell'uso, per impiego non idoneo, ovvero circostanze che comunque non possono farsi risalire a difetti di fabbricazione dell'apparecchio. Sono inoltre escluse la sostituzione o la riparazione di tutte le parti soggette a normale consumo (resistenze) oppure a scadenza, ed inoltre le parti asportabili, le lampade, le parti in vetro, in ceramica, le tubazioni esterne, le batterie e gli accessori mono-impiego (usa e getta).

Le sostituzioni o le riparazioni, contemplate nell'impegno di garanzia, vengono effettuate gratuitamente per merce resa franco officine della Ditta costruttrice, o presso il nostro Centro Assistenza Tecnica; sono quindi a carico dell'Utente le sole spese di trasporto. BIMAR non si assume alcuna responsabilità per eventuali ritardi, danneggiamenti o smarrimenti della merce occorsi durante il trasporto, una volta consegnata al corriere. Eventuali reclami dovranno essere rivolti direttamente al vettore.

La garanzia non è riconosciuta in caso di riparazioni effettuate da personale non appartenente al Centro Assistenza Tecnica autorizzato, o nel caso vengano impiegati ricambi non originali.

La garanzia è disciplinata e interpretata in base alle leggi applicabili vigenti nel Paese in cui il prodotto viene acquistato. Per i dettagli, consultare il Servizio clienti del proprio paese o il sito internet di Bimar (www.bimaritaly.it).

La Ditta costruttrice declina ogni responsabilità per eventuali danni a persone, animali domestici o cose, diretti o indiretti, conseguenti alla mancata osservanza di tutte le prescrizioni indicate nel libretto istruzioni dell'apparecchio concernenti specialmente le avvertenze, l'installazione, l'uso e la manutenzione dell'apparecchio.

GUARANTEE:

it is advised to register the appliance on the website <https://www.bimaritaly.it/it/garanzia>

or to scan the QR code on the side to properly register the warranty (fill out the form to activate the warranty on the product you purchased).



GB General guarantee terms

Guarantee coverage starts from the moment of purchase of the appliance as indicated by a fiscally mandatory delivery document (bill or tax receipt or shipping document). Guarantee coverage lasts 24 months and terminates after the prescribed term.

Guarantee coverage covers all replacements or repairs that become necessary due to defects in material or manufacture.

Guarantee coverage does not cover all those parts which become defective due to failure to comply with installation, operating or maintenance instructions, shipping damage, operating neglect or negligence, improper use or any circumstances which are not due to manufacturing defects of the appliance. Guarantee coverage is also excluded for replacement or repair of all parts subject to fair wear and tear or to expiry, as well as removable parts, light bulbs, glass components, ceramic parts, external tubes, batteries and disposable (throw-away) accessories.

Replacements or repairs that come under guarantee coverage are performed free of charge for goods delivered free the Manufacturer's factory or to our Technical Service Centre. The Customer must only pay for shipping costs.

Guarantee coverage is not granted if repairs are performed by personnel not belonging to authorized Technical Service Centre or when non-genuine spare parts are used. BIMAR assumes no responsibility for any delays, damage, or loss of goods occurring during transport once they have been handed over to the courier. Any complaints must be addressed directly to the carrier.

This warranty is governed by and construed in accordance with applicable laws in force in the country where the product is purchased. For details, contact the Customer Support in your country or the Bimar website. (www.bimaritaly.it).The Manufacturer declines all responsibility for any direct or indirect harm to persons, pets or property consequent to failure to comply with all the provisions specified in the appliance instruction booklet and especially those regarding appliance maintenance, operation, installation or warnings.



Innolving Spa - Via A. Merloni 2/B

60131 Ancona - Italy

www.bimaritaly.it

Servizio clienti Italia

Tel.: 071 2133554

MADE IN CHINA



Rev.00_12.2025