

MANUALE D'ISTRUZIONE

ART. S2592036 – SEDIA OFFICINA CONVERTIBILE

COMPONENTI:

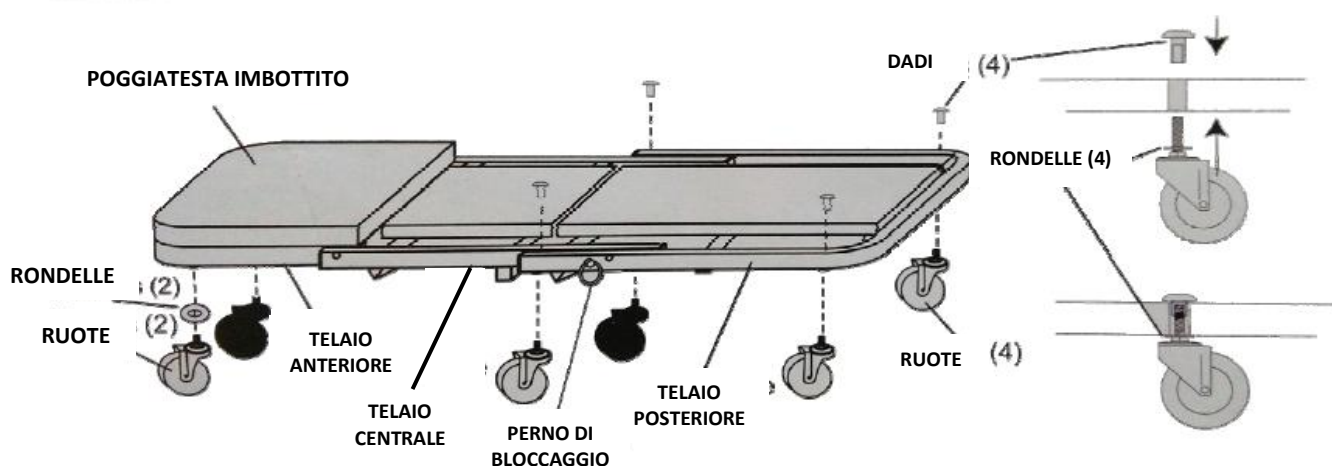

Collega le tre sezioni della sedia officina imbottita unendole con 4 bulloni esagonali M8x55 e dadi autobloccanti M8. Stringi saldamente i bulloni e i dadi M8.
Installa le 6 ruote pivotanti nel telaio del corpo della sedia officina assemblata.

COME CONVERTIRE DA LETTINO A SGABELLO:

- 1) Individua e sblocca il perno di bloccaggio tirandolo verso l'esterno fino a quando il meccanismo di blocco (foro di bloccaggio) non si è sganciato. Ribalta la parte centrale del carrello verso l'estremità finché il perno di bloccaggio non può agganciarsi alla leva di bloccaggio della sedia da meccanico.
- 2) Ribalta la parte anteriore del lettino (telaio anteriore) dall'altro lato finché non si posiziona in orizzontale.
- 3) Inverti i passaggi sopra indicati per trasformare la sedia da meccanico in lettino.

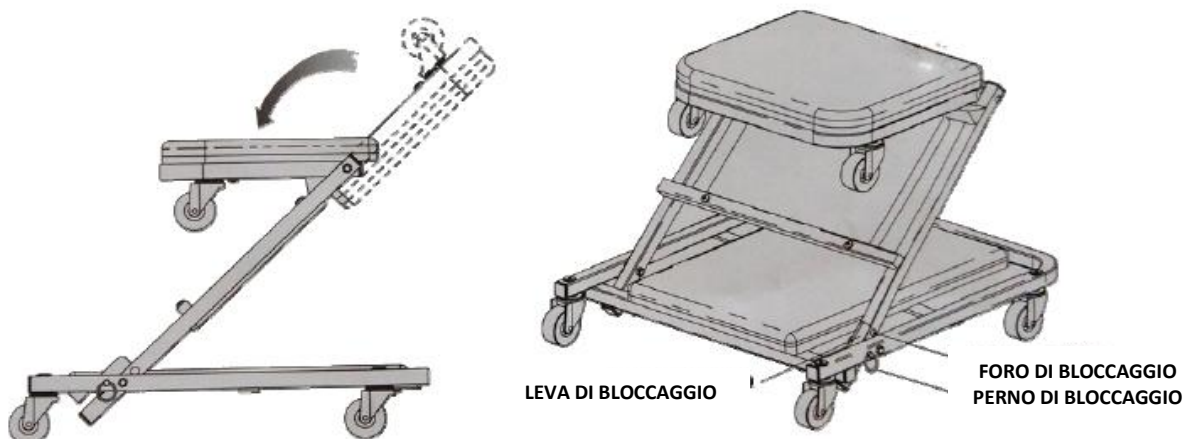

INSTRUCTION MANUAL

ART. S2592036 – CONVERTIBLE WORKSHOP CHAIR

PARTS LIST:

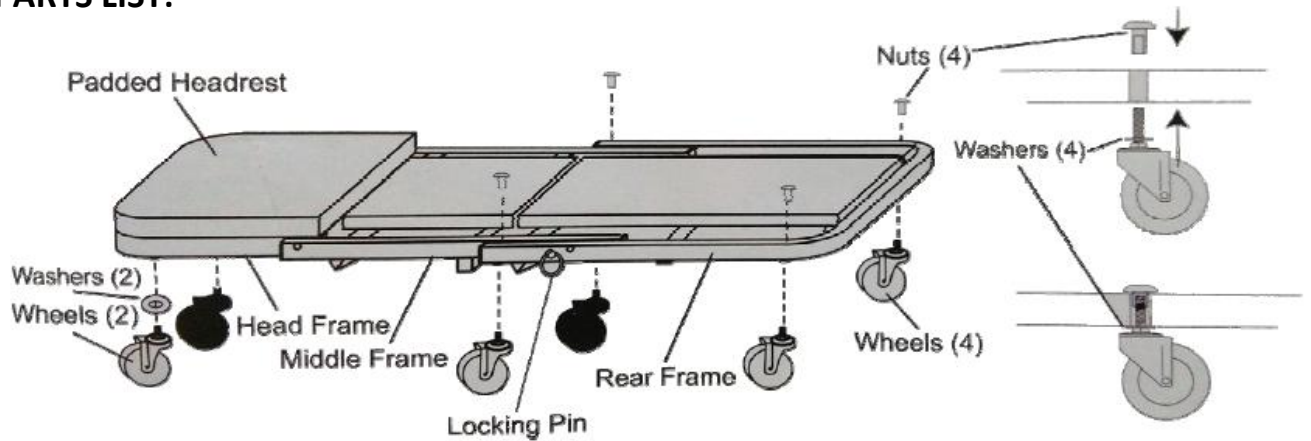

Connect these three sections of foam padded creeper together by 4 pcs M8x55 hex head bolts and M8 lock nuts. Tighten the M8 hex head bolts and nuts firmly. Install 6 pcs swivel casters into the frame of assembled creeper body.

HOW TO CONVERT FROM CREEPER TO SEAT:

1. Locate and unlock the Locking pin by pulling it out until the locking mechanism (locking hole) has been disengaged. Flip the middle part of creeper towards the end until the locking pin can engage the mechanics seat locking latch.
2. Flip the front part of creeper (head frame) to the other side until it has sit horizontally.
3. Reverse the above steps to convert the mechanics seat to creeper.

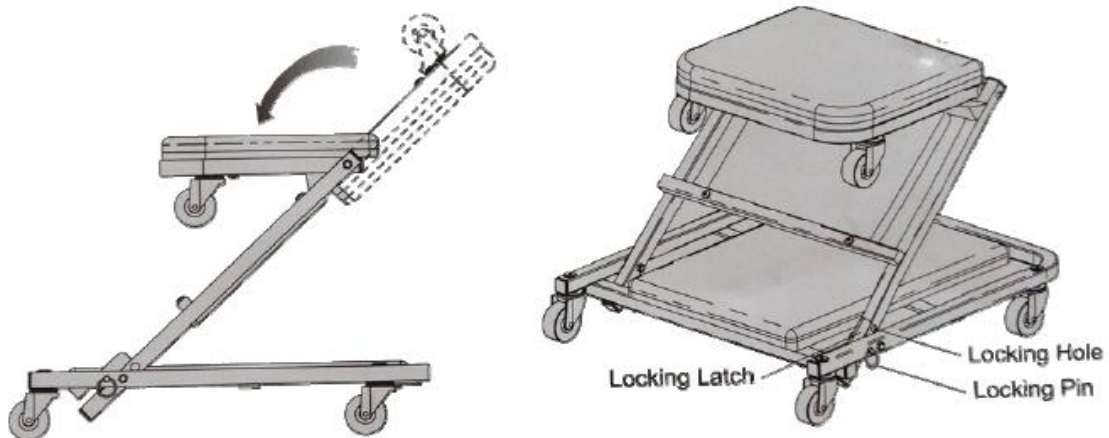

AVVERTENZE PER L'USO E IL MANTENIMENTO

- Tenere fuori dalla portata dei bambini.
 - Utilizzare il prodotto solo per l'uso previsto.
 - Non utilizzare in caso di danni evidenti o parti mancanti.
 - Non esporre il prodotto a fonti di calore, fiamme libere o umidità.
 - Evitare il contatto diretto con superfici calde o materiali infiammabili.
 - Non modificare o alterare il prodotto in alcun modo.
 - In caso di malfunzionamento, interrompere immediatamente l'uso.
 - Smaltire il prodotto e il suo imballaggio secondo le normative locali in materia di rifiuti.
-
- Non superare il carico massimo consentito (130 kg): un sovraccarico può causare cedimenti o ribaltamento.
 - Utilizzare solo su superfici piane e stabili, evitare pavimenti sconnessi o inclinati.
 - Progettato solo per sedersi o sdraiarsi, non usare come scala o appoggio per stare in piedi.
 - Tenere mani e dita lontane dalle cerniere e dai punti di snodo durante la trasformazione da lettino a sgabello e viceversa.
 - Usare con cautela durante la trasformazione: assicurarsi che i meccanismi siano scattati correttamente in posizione.
 - Non lasciare bambini giocare con il prodotto.
 - Controllare periodicamente viti, ruote e snodi per verificare che siano ben serrati e funzionanti.
 - Non esporre a pioggia o ambienti troppo umidi: la struttura metallica potrebbe danneggiarsi.
 - Non sedersi o sdraiarsi se parti del prodotto risultano piegate, allentate o danneggiate.
 - In caso di problemi, usura evidente o malfunzionamenti, contattare il proprio rivenditore fisico o online.

WARNINGS FOR USE AND MAINTENANCE

- Keep out of the reach of children.
 - Read the instructions carefully before use.
 - Use the product only for its intended use.
 - Do not use if there is obvious damage or missing parts.
 - Do not expose the product to sources of heat, open flames or moisture.
 - Avoid direct contact with hot surfaces or flammable materials.
 - Do not modify or alter the product in any way.
 - In case of malfunction, discontinue use immediately.
 - Dispose of the product and its packaging according to local waste regulations.
-
- Do not exceed the maximum permitted load (130 kg): overloading may cause breakage or tipping.
 - Use only on flat and stable surfaces; avoid uneven or inclined floors.
 - Designed only for sitting or lying down; do not use as a step or to stand on.
 - Keep hands and fingers away from hinges and pivot points during conversion from creeper to seat and back.
 - Use caution during conversion: ensure all mechanisms lock securely into place.
 - Do not allow children to play with the product.
 - Periodically check bolts, wheels, and joints to ensure they are properly tightened and functioning.
 - Do not expose to rain or excessively humid environments: the metal structure may become damaged.
 - Do not sit or lie on the product if any parts appear bent, loose, or damaged.
 - In case of issues, visible wear, or malfunction, contact your retailer (physical or online).