

## Art. S1851022

Scaffale nero modulare in metallo e MDF 5 ripiani / 5-layer metal and MDF modular black shelving unit

### ISTRUZIONI DI MONTAGGIO / ASSEMBLY MANUAL

#### ACCESSORI INCLUSI / COMPONENTS

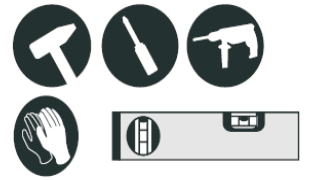
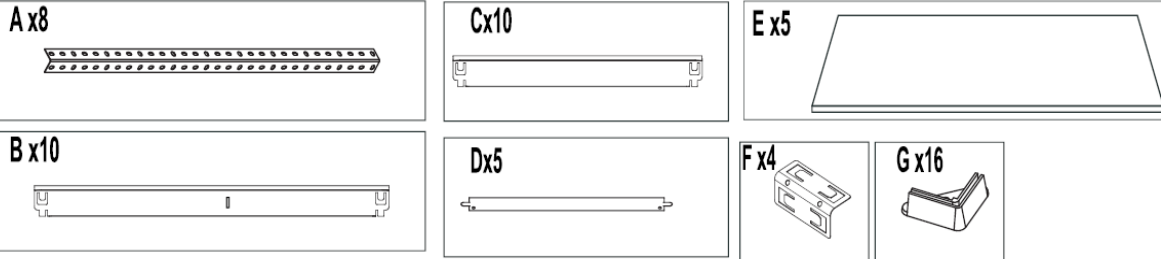

Attrezzi non inclusi / Tools not included

#### Per la vostra sicurezza/Safety warnings

Leggere le istruzioni attentamente prima dell'utilizzo e conservarle.  
Read carefully before mounting and store assembly instructions.

- Indossare i guanti protettivi durante l'assemblaggio.  
*Safety gloves required during assembly.*
- Per una maggiore sicurezza, fissare lo scaffale al muro con un supporto adeguato.  
*To increase safety, fix the shelves to the wall with an appropriate support.*
- Il peso massimo per ogni ripiano è di 175 Kg, se equamente distribuito.  
*Tier max. loading capacity is 175 Kgs, if properly distributed.*
- Assicurarsi di non superare il carico massimo consentito sia per ripiano che per l'intero scaffale.  
*Do not overload tiers and respect the max. loading capacity of the shelves.*
- Non posizionare lo scaffale in una stanza umida: questo potrebbe danneggiare i ripiani.  
*Do not position the shelves in a moisty room, as it can be damaged by humidity.*

Se le linguette del connettore dovessero piegarsi durante l'assemblaggio, possono essere riportate alla posizione originale con l'uso di un cacciavite a testa piatta.

*Should the connector flap be bent during assembly, they can be returned to the original position using a flathead screwdriver.*

#### Specifiche tecniche/Technical details

- Montaggio rapido ad incastro - *Rapid joint assembly*
- Montaggio modulare e reversibile: il prodotto può essere assemblato in un'unica struttura verticale oppure in due unità distinte. - *Modular and reversible assembly: the product can be assembled as a single vertical structure or as two separate units.*
- Misure ca.90x40x180h cm- *Size ca.90x40x180h cm*
- Peso netto ca.10.20 Kg - *Net Weight ca.10.20 Kgs*
- 5 ripiani con portata 175 Kg per ripiano, se equamente distribuiti - *5 tiers with loading capacity 175 Kgs, if properly distributed*
- Piedi di plastica inclusi - *Plastic feet included*

#### ATTENZIONE / WARNINGS

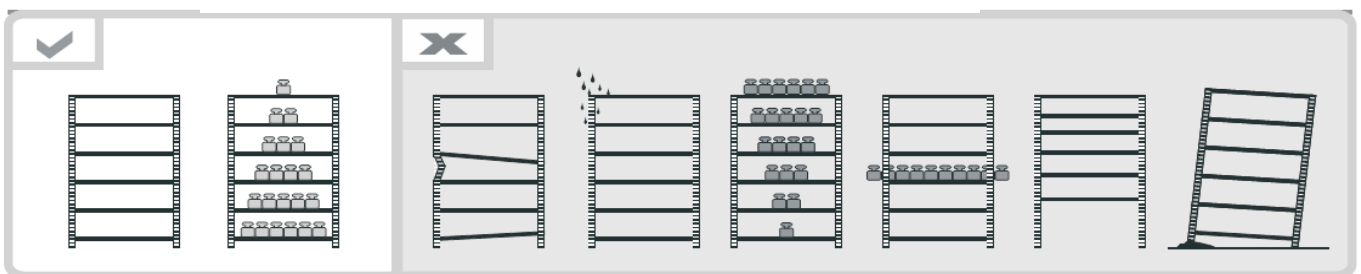

# Montaggio 1 / Assembly 1

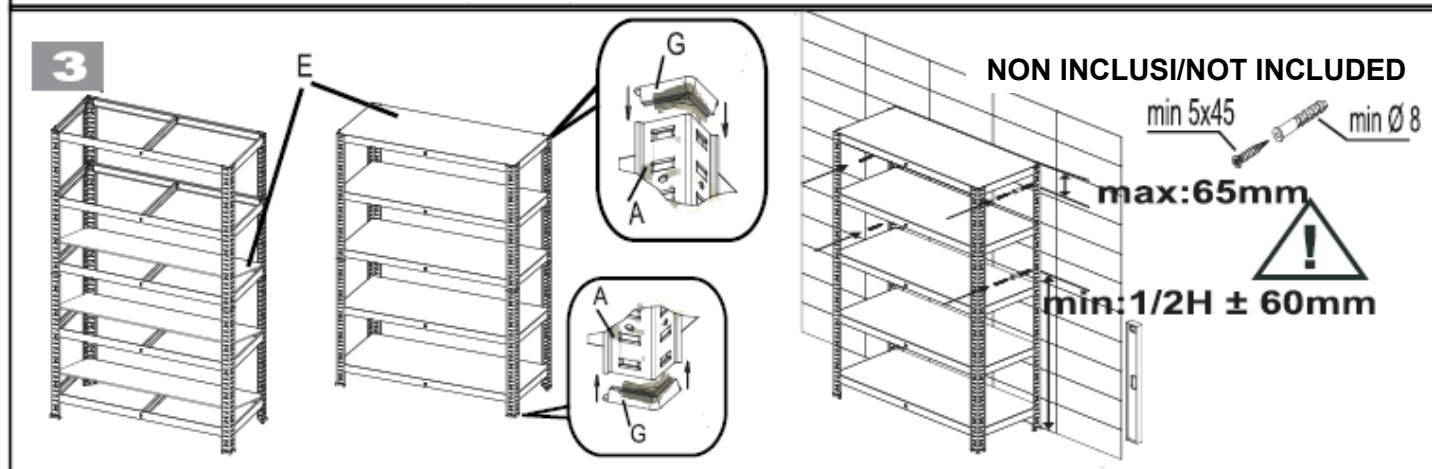
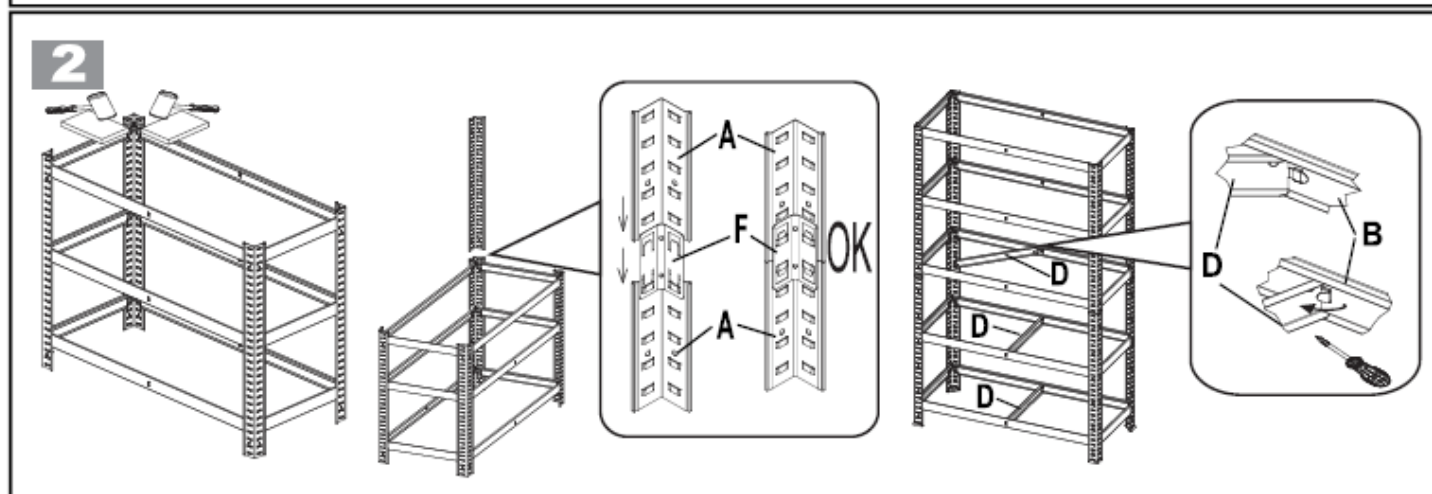
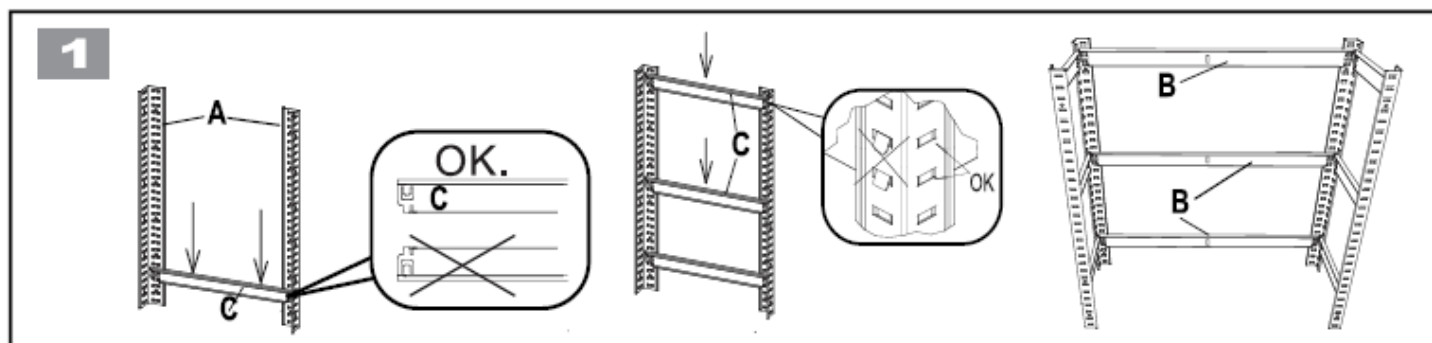

**1.** Prendi due montanti verticali "A" e tre traverse corte "C". Inserisci le traverse "C" nei fori dei montanti "A" alla stessa altezza, come mostrato dalle frecce. Assicurati che le linguette delle traverse entrino dall'alto verso il basso nei fori dei montanti. Controlla l'allineamento e la stabilità del telaio. Dopo aver assemblato il primo lato, ripeti lo stesso montaggio per l'altro lato. Una volta pronti entrambi i telai laterali, collegali tra loro utilizzando le traverse lunghe "B".

**2.** Unire i due moduli verticali tramite i giunti "F", inserendoli tra i montanti "A" fino a completo incastro. Incastrare i supporti per i ripiani "D" a ciascun telaio. Se necessario, puoi usare un cacciavite o un martello in gomma per assicurarti che le linguette si inseriscano correttamente.

**3.** Inserire i piedini "G" nei montanti superiori e inferiori. Verificare che i ripiani "E" siano correttamente incastrati nei montanti "A". Fissare la struttura alla parete (viti e tasselli non inclusi) a circa  $\frac{1}{2}$  altezza  $\pm 60$  mm, utilizzando viti  $\varnothing 8$  mm – min 5x45 mm per garantire stabilità e sicurezza.

**1.** Take two vertical uprights "A" and three short beams "C". Insert the beams "C" into the holes of the uprights "A" at the same height, as shown by the arrows. Make sure the tabs on the beams fit into the holes from top to bottom. Check the alignment and stability of the frame. After assembling the first side, repeat the same process for the opposite side. Once both side frames are ready, connect them together using the long beams "B".

**2.** Join the two vertical modules using the connectors "F", inserting them between the uprights "A" until fully locked in place. Fit the shelf supports "D" onto each frame. If necessary, use a screwdriver or a rubber mallet to ensure the tabs are properly engaged.

**3.** Insert the plastic feet "G" into the top and bottom of the uprights. Check that the shelves "E" are correctly fitted into the uprights "A". Secure the structure to the wall (screws and wall plugs not included) at approximately  $\frac{1}{2}$  height  $\pm 60$  mm, using  $\varnothing 8$  mm – min 5x45 mm screws to ensure stability and safety.

# Montaggio 2 / Assembly 2

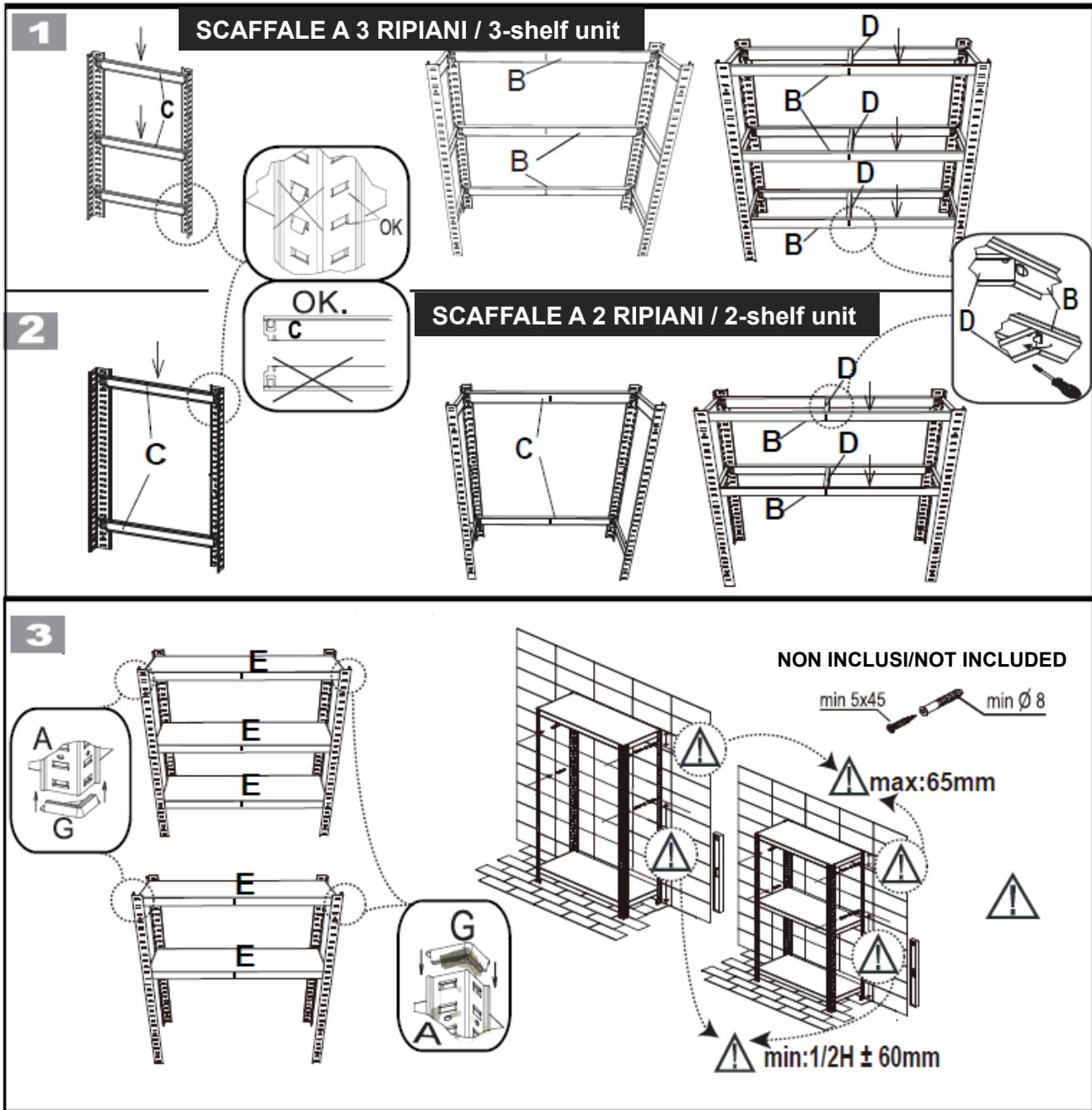

**1. SCAFFALE 3 RIPIANI:** Prendi due montanti verticali "A" e tre traverse corte "C".

Inserisci le traverse "C" nei fori dei montanti "A" alla stessa altezza, come mostrato dalle frecce.

Assicurati che le linguette delle traverse entrino dall'alto verso il basso nei fori dei montanti.

Controlla l'allineamento e la stabilità del telaio.

Dopo aver assemblato il primo lato, ripeti lo stesso montaggio per l'altro lato.

Una volta pronti entrambi i telai laterali, collegali tra loro utilizzando le traverse lunghe "B".

Incastrare i supporti dei ripiani "D" a ciascun telaio.

Se necessario, puoi usare un cacciavite o un martello in gomma per assicurarti che le linguette si inseriscano correttamente.

**2. SCAFFALE 2 RIPIANI:** per ottenere lo scaffale a due ripiani, prendi due montanti verticali "A" e due traverse corte "C". Ripetere poi le operazioni di cui sopra.

-> **per concludere:** Inserire i piedini "G" nei montanti superiori e inferiori.

Verificare che i ripiani "E" siano correttamente incastrati nei montanti "A".

Fissare la struttura alla parete (viti e tasselli non inclusi) a circa 1/2 altezza ± 60 mm, utilizzando viti Ø 8 mm – min 5x45 mm per garantire stabilità e sicurezza.

**1. 3-SHELF UNIT:** Take two vertical uprights "A" and three short beams "C". Insert the beams "C" into the holes of the uprights "A" at the same height, as shown by the arrows.

Make sure the tabs on the beams fit into the holes from top to bottom.

Check the alignment and stability of the frame.

After assembling the first side, repeat the same process for the opposite side.

Once both side frames are ready, connect them together using the long beams "B".

Fit the shelf supports "D" onto each frame.

If necessary, use a screwdriver or a rubber mallet to ensure the tabs are properly engaged.

**2. 2-SHELF UNIT:** To assemble the two-shelf unit, take two vertical uprights "A" and two short beams "C", then repeat the steps described above.

-> **To complete the assembly:** Insert the plastic feet "G" into the top and bottom of the uprights.

Check that the shelves "E" are correctly fitted into the uprights "A".

Secure the structure to the wall (screws and wall plugs not included) at approximately 1/2 height ± 60 mm, using Ø 8 mm – min 5x45 mm screws to ensure stability and safety.